



**FUSAN**

ISO 9001 認證工廠

**富山凡而**

上海富山凡而有限公司

富山精機廠股份有限公司  
上海富弦閥門有限公司

## 公司簡介



### 公司簡介

公司名稱：富山精機廠股份有限公司  
PROFILE OF FU SAN MACHINERY CO.,LTD

富鋼股份有限公司  
上海富弦閥門有限公司

註冊商標：F.S.、FUSAN、  
TRADE MARK:F.S.FUSAN

經營宗旨：精誠勤和

品質政策：以精誠勤和之理念  
提升企業品質，服務社會  
追求企業之永續經營

工廠：和美廠（臺灣）  
埔鹽廠（臺灣）  
蘇州廠（中國）  
晉江廠（中國）  
漳州廠（中國）

員工同仁：1200名

### 臺灣富山閥門集團製造基地

臺灣彰化工廠：  
（製造銅閥類產品）

臺灣埔鹽工廠：  
（製造鑄鐵閥—不銹鋼閥類產品）

中國晉江工廠：  
（製造碟閥類產品）

中國蘇州工廠：  
（製造銅閥類產品）

中國漳州工廠：  
（製造鑄鐵閥&不銹鋼閥類產品）

### 臺灣富山閥門集團銷售中心

中國大陸地區：  
上海富弦閥門有限公司

臺灣地區：  
富鋼股份有限公司

美加地區：  
DANVILLE SALES COMPANY

日本地區：  
To A Valve 工業株式會社

## 公司沿革及殊榮

- 1962 4月5日創立於臺灣彰化市中華路
- 1979 榮獲美國瓦斯協會AGA驗證
- 1982 榮獲加拿大瓦斯協會CGA驗證
- 1986 引進空氣污染防治(集塵)設備
- 1991 成立臺灣彰化埔鹽鑄鐵, 不銹鋼廠
- 1996 成立中國上海物流中心
- 2000 榮獲美國衛生基金國際組織 NSF 61-9, NSF 61-8 驗證 榮獲經濟部檢驗局 BSMI/ISO 9001 合格登錄
- 2004 成立中國福建晉江蝶閥系列, 不銹鋼, 鑄鋼系列閥廠 佔地40000m<sup>2</sup>
- 2013 榮獲中國特種設備制造許可證(TS證書)
- 1968 遷廠彰化市中正路
- 1981 榮獲經濟部商檢局評為「品管甲等」工廠 榮獲加拿大標準協會 CSA 驗證
- 1984 遷廠臺灣彰化和美鎮彰美路現址
- 1989 榮獲美國 UL 驗證 榮獲美國衛生工程協會 ASSE 驗證
- 1995 榮獲經濟部商檢局評鑑「ISO 9002/CNS 12682 品質保證系統」合格登錄 榮獲美國工廠共同研究協會 FM 驗證
- 1998 再獲商檢局評鑑 ISO 9001/CNS 12681 合格登錄 再獲美國 UL/ISO 9001 合格登錄
- 2001 成立中國大陸蘇州銅閥廠, 佔地50000m<sup>2</sup>
- 2009 成立中國福建漳州鑄鐵閥廠, 佔地20000m<sup>2</sup>
- 2014 榮獲中國閥門質量監督檢驗中心逸散性(微泄漏)(VOC 驗證) 榮獲中國閥門質量監督檢驗中心耐火試驗(API 驗證)

## 產品制造流程





國家級科學工藝博物館



大型教學醫院

辦公大樓、醫院、石化產業實績



MALL購物中心



軟件研發中心



超高層大樓



現代化高科技廠房



石化相關產業



超純水機房



特殊氣體機房



無塵室廠房



24"不銹鋼蝶閥使用實例



控制閥使用實例



動力機房



空調機房



熱交換機房



消防機房 16K閥使用實例

# 富山閥門實績表

## 電子高科技產業實績

上海中芯國際半導體	上海日月光半導體	上海浦東飛利浦光碟
台灣積體電路半導體	中國通用半導體	中國富士康集團
合肥京東方	北京京東方	合肥彩虹
深圳華星光電	蘇州和艦	蘇州光寶
南京熊貓電子	蘇州聯建科技	佛山奇美電子
上海宏茂電子	揚州川奇光電	北京冠捷電子
上海展華電子	揚州奇美電子	吳江群光電子
北京康寧	昆山旺詮科技	無錫光群科技
吳江中達電子	昆山國顯光電	無錫健鼎科技
吳江華宇電腦	昆山滬士電子	東莞富強電子
蘇州遠方電子	吳江瑞儀光電	無錫夏普光電
蘇州明基電腦	昆山微盟電子	寧波中健科技
蘇州京隆科技	昆山緯創科技	寧波華屋電子
蘇州昌碩電腦	昆山鼎新科技	寧波精勝電子
蘇州華碩電腦	昆山鑫耀電子	寧波台晶電子
深超電子	昆山滬士電子	黃石滬士電子
重慶峻嶺電子	廣東緯創	東莞晨宏科技
蘇州威友光電	昆山富港電子	南京瑞儀光電
廈門友達光電	廈門晨宏光電	東莞聯勝科技
山東元鴻科技	統一集團	武漢中心國際半導體
惠州華通	福清冠捷電子	南京瀚宇彩欣
蘇州欣中科技	上海環旭電子	深圳深超電子
東莞聯勝科技	廈門晨宏科技	龍騰光電
上海廣輝電子	蘇州雅新電子	昆山明基電腦
蘇州矽品電子	昆山藍天電腦	江陰瀚宇博得

# 富山閥門實績表

## 商業大樓及酒店工程

華潤集團	深圳萬象城	百腦匯集團
上海楊浦大學城	上海宜家購物中心	成都華敏商業大樓
上海雙子星大廈	北京瑞城商業大樓	昆山利得國際大廈
上海華敏商業大樓	武漢新世界大廈	廣州國際會展中心
上海浦東張江高科技大樓	東莞國際會展中心	北京清華大學實驗樓
上海港匯商業廣場	浦東證券交易所	廣州郵政大樓
上海騰龍廣場	昆山利得國際大廈	蘇州國際會展中心
北京希爾頓酒店	上海西郊賓館	昆山君豪商務酒店
大連希爾頓酒店	上海太平洋酒店	佛山財神酒店
東莞國際大酒店	上海優勝美地酒店	武漢香格里拉
吳江海悅大酒店	東莞海悅大酒店	成都海悅大酒店

## 紙廠及石化廠工程

印尼金光紙業	中榮紙業	蘇州山鷹紙業
臺灣榮城紙業后里廠	上海龍城紙業	無錫龍城紙業
昆山山富紙業	上海金光紙業	福懋興業
瑞麗化纖	臺塑集團	大連化工

材質	標稱 壓力	品名	產品 編號	6	10	15	20	25	32	40	50	65	80	100	125	150	200	250	300	頁次	備注	
				1/4 inch	3/8"	1/2"	3/4"	1"	1-1/4"	1-1/2"	2"	2-1/2"	3"	4"	5"	6"	8"	10"	12"			
黃銅絲口	YBSC3	1.6Mpa	黃銅絲口開閥	F1111L	●	●	●	●	●	●	●	●	●	●							9	
	YBSC3	1.6Mpa	黃銅絲口止回閥	F1151S			●	●	●	●	●	●	●	●							9	
	C3771B	150S600WOG	黃銅絲口球閥	F1361	●	●	●	●	●	●	●	●	●	●							9	
	YBSC3	1.6Mpa	黃銅絲口截止閥	F1131			●	●	●	●	●	●	●	●							10	
	YBSC3	1.6Mpa	黃銅絲口過濾器	F1191Y			●	●	●	●	●	●	●	●							10	
青銅絲口	BC6	1.6Mpa	青銅緩衝逆止閥	FS1251L			●	●	●	●	●	●	●							10		
	BC6	150S300WOG	青銅明杆式開閥	F1221F			●	●	●	●	●	●	●							11		
	BC6	1.6Mpa	青銅絲口開閥	F1211			●	●	●	●	●	●	●	●						11		
	BC6	1.6Mpa	青銅止回閥	F1251S			●	●	●	●	●	●	●	●						11		
	BC6	150S600WOG	青銅絲口球閥	F1261	●	●	●	●	●	●	●	●	●	●						12		
	BC6	1.6Mpa	青銅絲口截止閥	F1231			●	●	●	●	●	●	●	●						12		
	BC6	1.6Mpa	青銅絲口過濾器	F1291Y			●	●	●	●	●	●	●	●						12		
黃銅法蘭式	YBSC3	1.6Mpa	黃銅法蘭開閥	FS201			●	●	●	●	●	●	●	●	●	●	●	●	●	13		
	YBSC3	1.6Mpa	黃銅法蘭止回閥	FS202			●	●	●	●	●	●	●	●	●	●	●	●	●	13		
	YBSC3	1.6Mpa	黃銅法蘭球閥	FS203			●	●	●	●	●	●	●	●	●	●	●	●	●	13		
	YBSC3	1.6Mpa	黃銅法蘭過濾器	FS205			●	●	●	●	●	●	●	●	●	●	●	●	●	14		
	YBSC3	1.6Mpa	黃銅法蘭截止閥	FS204			●	●	●	●	●	●	●	●	●	●	●	●	●	14		
青銅法蘭式	BC6	1.6Mpa	青銅法蘭開閥	FS221			●	●	●	●	●	●	●	●	●	●	●	●	●	13		
	BC6	1.6Mpa	青銅法蘭止回閥	FS222			●	●	●	●	●	●	●	●	●	●	●	●	●	13		
	BC6	1.6Mpa	青銅法蘭球閥	FS223			●	●	●	●	●	●	●	●	●	●	●	●	●	13		
	BC6	1.6Mpa	青銅法蘭過濾器	FS225			●	●	●	●	●	●	●	●	●	●	●	●	●	14		
	BC6	1.6Mpa	青銅法蘭截止閥	FS224			●	●	●	●	●	●	●	●	●	●	●	●	●	14		
	YBSC3	1.6Mpa	靜態平衡閥	FS-P15F			●	●	●	●	●	●	●	●	●	●	●	●	●	14		
不銹鋼絲口	SUS304/316	150S200WOG	不銹鋼絲口開閥	FS111			●	●	●	●	●	●	●	●	●	●	●	●	●	15		
	SUS304/316	150S200WOG	不銹鋼絲口逆止閥	FS211			●	●	●	●	●	●	●	●	●	●	●	●	●	15		
	SUS304/316	150S200WOG	不銹鋼絲口截止閥	FS411			●	●	●	●	●	●	●	●	●	●	●	●	●	15		
	SUS304/316	800WOG	不銹鋼絲口球閥 (一片式)	FS311	●	●	●	●	●	●	●	●	●	●	●	●	●	●	●	16		
	SUS304/316	1000WOG	不銹鋼絲口球閥 (二片式)	FS312	●	●	●	●	●	●	●	●	●	●	●	●	●	●	●	16		
	SUS304/316	1000WOG	不銹鋼絲口球閥 (三片式)	FS313	●	●	●	●	●	●	●	●	●	●	●	●	●	●	●	16		
	SUS304/316	1000WOG	不銹鋼加長焊接球閥	FS313L	●	●	●	●	●	●	●	●	●	●	●	●	●	●	●	17		
	SUS304/316	1.6Mpa	不銹鋼絲口Y型過濾器	FS811			●	●	●	●	●	●	●	●	●	●	●	●	●	17		
	BC6/SUS304	1.6Mpa	自動釋氣閥	FS109			●	●	●	●	●	●	●	●	●	●	●	●	●	17		
不銹鋼法蘭式	SUS304/316	1.6Mpa	不銹鋼明杆式開閥	FS031										●	●	●	●	●	●	18	可承製 更大尺寸	
	SUS304/316	1.6Mpa	不銹鋼橫式止回閥	FS032										●	●	●	●	●	●	18		
	SUS304/316	1.6Mpa	不銹鋼Y型過濾器	FS033										●	●	●	●	●	●	18		
	SUS304/316	1.6Mpa	不銹鋼截止閥	FS034										●	●	●	●	●	●	19		
	SUS304/316	1.6Mpa	不銹鋼球閥	FS036			●	●	●	●	●	●	●	●	●	●	●	●	●	19		
	SUS304/316	1.6Mpa	不銹鋼緩衝止回閥	FS040										●	●	●	●	●	●	19		
SUS304/316	1.6Mpa	不銹鋼把手式蝶閥	FS037										●	●	●	●	●	●	20			
SUS304/316	1.6Mpa	不銹鋼齒輪式蝶閥	FS038			●	●	●	●	●	●	●	●	●	●	●	●	●	20	可承製 更大尺寸		



材質	標稱 壓力	品名	產品 編號	15	20	25	32	40	50	65	80	100	125	150	200	250	300	350	400	450	500	600	頁次	備 注	
				mm 1/2" inch	3/4"	1"	1-1/4"	1-1/2"	2"	2-1/2"	3"	4"	5"	6"	8"	10"	12"	14"	16"	18"	20"	24"			
碟 閥 系 列	SUS304/316	1.6Mpa	不銹鋼雙瓣式止回閥	FS039					●	●		●	●	●	●	●							20		
	SUS304/316	1.6Mpa	不銹鋼防結露把手式蝶閥	FS027					●	●	●	●	●	●	●	●	●							21	
	SUS304/316	1.6Mpa	不銹鋼防結露齒輪式蝶閥	FS028					●	●	●	●	●	●	●	●	●	●	●	●	●	●	●	21	可承製更 大尺寸
	SUS304/316	1.0/1.6Mpa	不銹鋼偏心PTEF型把手式蝶閥	FS021																				23	
	SUS304/316	1.0/1.6Mpa	不銹鋼偏心金屬型齒輪式蝶閥	FS022																				23	可承製更 大尺寸
	SUS304/316	1.0/1.6Mpa	不銹鋼偏心把手式蝶閥	FS023																				23	
	SUS304/316	1.0/1.6Mpa	不銹鋼偏心齒輪式蝶閥	FS024																				23	可承製更 大尺寸
	FC25	1.6Mpa	鑄鐵防結露把手式蝶閥	FS047					●	●	●	●	●	●	●	●	●	●	●	●	●	●	●	22	
	FC25	1.6Mpa	鑄鐵防結露齒輪式蝶閥	FS048					●	●	●	●	●	●	●	●	●	●	●	●	●	●	●	22	可承製更 大尺寸
	FC20	1.6Mpa	鑄鐵把手式蝶閥	FS041					●	●	●	●	●	●	●	●	●	●	●	●	●	●	●	24	
	FC20	1.6Mpa	鑄鐵齒輪式蝶閥	FS042					●	●	●	●	●	●	●	●	●	●	●	●	●	●	●	24	可承製更 大尺寸
	FC20	1.6Mpa	鑄鐵不銹鋼葉片手把式蝶閥	FS043					●	●	●	●	●	●	●	●	●	●	●	●	●	●	●	24	
	FC20	1.6Mpa	鑄鐵不銹鋼葉片齒輪式蝶閥	FS044					●	●	●	●	●	●	●	●	●	●	●	●	●	●	●	24	可承製更 大尺寸
	FC20	1.6Mpa	戶外型蝶閥(不銹鋼手把)	FS043/HW					●	●	●	●	●	●	●	●	●	●	●	●	●	●	●	24	
	FC20	1.6Mpa	戶外型蝶閥(不銹鋼齒輪)	FS044/HW					●	●	●	●	●	●	●	●	●	●	●	●	●	●	●	24	可承製更 大尺寸
	FC20	1.0/1.6Mpa	鑄鐵法蘭蝶閥(球鐵葉片)	FS042F	mm	700	800	900	1000	1200	1400	1600	1800	2000	2200	2400								25	
	FC20	1.0/1.6Mpa	鑄鐵法蘭蝶閥(不銹鋼葉片)	FS044F		●	●	●	●	●	●	●	●	●	●	●	●	●	●	●	●	●	●	25	
	FC20	1.6Mpa	鑄鐵全耳型把手式蝶閥	FS045					●	●	●	●	●	●	●	●	●	●	●	●	●	●	●	25	
	FC20	1.6Mpa	鑄鐵全耳型齒輪式蝶閥	FS046					●	●	●	●	●	●	●	●	●	●	●	●	●	●	●	25	可承製更 大尺寸
	WCB	1.6Mpa	鑄鋼法蘭蝶閥	FS044WF					●	●	●	●	●	●	●	●	●	●	●	●	●	●	●	25	
SUS	1.6Mpa	不銹鋼法蘭蝶閥	FS038F					●	●	●	●	●	●	●	●	●	●	●	●	●	●	●	25		
鑄 鐵 / 鑄 鋼 / 球 鐵 法 蘭 式	WCB	1.6Mpa	鑄鋼蝶閥齒輪式/把手式	FS044W/043W					●	●	●	●	●	●	●	●	●	●	●	●	●	●	26	可承製更 大尺寸	
	FC20/WCB	1.6Mpa	鑄鐵/鑄鋼球閥	FS06C/06W	●	●	●	●	●	●	●	●	●	●	●	●	●	●	●	●	●	●	●	26	可承製更 大尺寸
	FC20	1.6Mpa	鑄鐵暗杆式閘閥	FS051					●	●	●	●	●	●	●	●	●	●	●	●	●	●	27		
	FC20	1.6Mpa	鑄鐵明杆式閘閥	FS052					●	●	●	●	●	●	●	●	●	●	●	●	●	●	●	27	
	FC20/FCD45	1.0/1.6Mpa	鑄鐵/球鐵軟密封暗杆式閘閥	FS051S/DS					●	●	●	●	●	●	●	●	●	●	●	●	●	●	●	27	
	FC20/FCD45	1.0/1.6Mpa	鑄鐵/球鐵軟密封明杆式閘閥	FS052S/DS					●	●	●	●	●	●	●	●	●	●	●	●	●	●	●	28	
	FC20/FCD45	1.6Mpa	鑄鐵/球鐵止回閥	FS072/D					●	●	●	●	●	●	●	●	●	●	●	●	●	●	●	28	
	FC20/FCD45	1.6Mpa	鑄鐵/球鐵緩衝止回閥	FS073/D					●	●	●	●	●	●	●	●	●	●	●	●	●	●	●	28	
	FC20/FCD45	1.6Mpa	鑄鐵/球鐵雙瓣蝶式止回閥	FS074/D					●	●	●	●	●	●	●	●	●	●	●	●	●	●	●	29	可承製更 大尺寸
	FC20/FCD45	1.6Mpa	鑄鐵/球鐵Y型過濾器	FS081/D					●	●	●	●	●	●	●	●	●	●	●	●	●	●	●	29	
FCD45/WCB	1.6Mpa	球鐵/鑄鋼截止閥	FS091/W	●	●	●	●	●	●	●	●	●	●	●	●	●	●	●	●	●	●	●	29		
控 制 元 件	FCD45	1.6Mpa	靜態平衡閥	FS-P45F				●	●	●	●	●	●	●	●	●	●	●	●	●	●	●	30	可承 製更 大尺 寸	
	單/雙作動	1.6Mpa	氣動球閥	FS600X-PO	●	●	●	●	●	●	●	●	●	●	●	●	●	●	●	●	●	●	31		
	220V/380V	1.6Mpa	電動蝶閥	FS600X-ED					●	●	●	●	●	●	●	●	●	●	●	●	●	●	31		
	220V/380V	1.6Mpa	電動球閥	FS600X-EO	●	●	●	●	●	●	●	●	●	●	●	●	●	●	●	●	●	●	●		32
水 利 控 制 閥	FC25	1.6Mpa	遙控浮球閥	FS100X				●	●	●	●	●	●	●	●	●	●	●	●	●	●	●	33		
	FC25	1.6Mpa	減壓閥	FS200X				●	●	●	●	●	●	●	●	●	●	●	●	●	●	●	33		
	FC25	1.6Mpa	緩閉止回閥	FS300X				●	●	●	●	●	●	●	●	●	●	●	●	●	●	●	34		
	FC25	1.6Mpa	泄壓持壓閥	FS500X				●	●	●	●	●	●	●	●	●	●	●	●	●	●	●	35		
	FC25	1.6Mpa	防污隔斷閥	FS700X				●	●	●	●	●	●	●	●	●	●	●	●	●	●	●	●	35	
	FC25	1.6Mpa	防爆波閥	FS800X				●	●	●	●	●	●	●	●	●	●	●	●	●	●	●	●	36	

# F1111L

## 黃銅絲口閘閥

## BRASS GATE VALVE

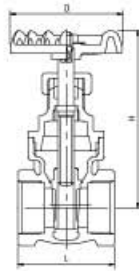

單位/mm

尺寸	1/4	3/8	1/2	3/4	1	1-1/4	1-1/2	2	2-1/2	3	4
L	41	41	43	46	52	59	62	67	71	87	101
H	70	70	69	72	84	98	116	125	153	186	220
D	54	54	54	54	54	61	77	77	83	105	112

最高使用壓力		試驗壓力(水壓)	
常溫之水、油、空氣	180°C以下之蒸汽、水、油	閥體	閥座
1.6Mpa	—	2.4Mpa	1.76Mpa

零件PART	材質MATERIAL	
閥體 BODY	CAST BRASS	YBSC3
閥蓋 BONNET	CAST BRASS	YBSC3
閥桿 STEM	BRASS	C3604B
閥盤 DISC	CAST BRASS	YBSC3
迫緊螺帽 P/N	BRASS	C3604B
迫緊 PACKING	GRAPHITE	COMMERCIAL
手輪 HANDWHEEL	CAST IRON	FC20

# F1151S

## 黃銅絲口止回閥

## BRASS SWING CHECK VALVE

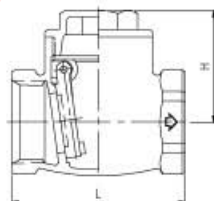

單位/mm

尺寸	1/2	3/4	1	1-1/4	1-1/2	2	2-1/2	3	4
L	52	59	69	79	89	109	135	160	190
H	38	40	45	51	55	67	84	96	113

最高使用壓力		試驗壓力(水壓)	
常溫之水、油、空氣	180°C以下之蒸汽、水、油	閥體	閥座
1.6Mpa	—	2.4Mpa	1.76Mpa

零件PART	材質MATERIAL	
閥體 BODY	CAST BRASS	YBSC3
閥蓋 BONNET	CAST BRASS	YBSC3
閥盤 DISC	CAST BRASS	C3771B
堵頭 PLUG	BRASS	C3604B
銷 PIN	BRASS	C3604B

# F1361

## 黃銅絲口球閥

## BRASS BALL VALVE

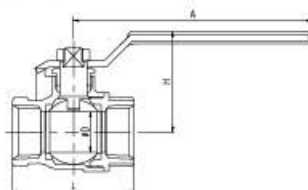

單位/mm

尺寸	1/4	3/8	1/2	3/4	1	1-1/4	1-1/2	2
L	46	46	48.8	56.6	68	79.8	88.4	104.8
H	37	37	38	44	49	54.1	59	72.7
D	10	10	12	18	24	30.5	37	49.5
A	84	84	78	105	105	125	125	180

最高使用壓力		試驗壓力	
常溫之水、油、瓦斯	180°C以下之蒸汽、水、油、瓦斯	閥體 (水壓)	閥座 (空氣壓)
4.2Mpa	1.0Mpa	6.3Mpa	0.6Mpa

零件PART	材質MATERIAL	
閥體 BODY	FORGED BRASS	C3771BE(1/4"-2")
		YBSC3(2 1/2"-4")
迫緊壓蓋 PACKING CAP	BRASS	C3604B
迫緊 PACKING	PTFE	PTFE
閥桿 STEM	BRASS	C3604B
銅球 BALL	BRASS	C3771B
把手 HANDWHEEL	STAINLESS STEEL	SUS304(1/4-1 1/2")
	CAST IRON	FC20(2"-4")

# F1131

## 黃銅絲口截止閥

## BRASS GLOBE VALVE

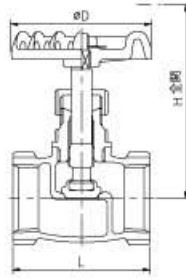

單位/mm

尺寸	1/2	3/4	1	1-1/4	1-1/2	2
L	54	55	73	73	73	94
H	67	67	84	101	106	130
D	54	54	61	75	75	83

最高使用壓力		試驗壓力(水壓)	
90°C以下之 水、油、瓦斯	180°C以下之 蒸氣、水、油	閥體	閥座
1.6Mpa	—	2.4Mpa	1.76Mpa

零件PART	材質MATERIAL	
閥體 BODY	CAST BRASS	YBSC3
閥蓋 BONNET	FORGED BRASS	C3771B
閥桿 STEM	BRASS	C3604B
閥盤 DISC	BRASS	C3604B
迫緊 PACKING	PTFE	PTFE
手輪 HANDWHEEL	CAST IRON	FC20

# F1191Y

## 黃銅絲口過濾器

## BRASS Y-PATTERN STRAINER

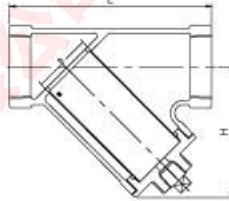

單位/mm

尺寸	1/2	3/4	1	1-1/4	1-1/2	2	2-1/2
L	65	77	98	103	125	146	162
H	54	64	75	95	105	129	156
D	13	17	23	30	37	46	63

最高使用壓力		試驗壓力(水壓)	
120°C之 水、油、瓦斯	180°C以下之 蒸氣、水、油	閥體	閥座
1.6Mpa	—	2.4Mpa	—

零件PART	材質MATERIAL	
閥體 BODY	CAST BRASS	YBSC3
閥蓋 CAP	CAST BRASS	YBSC3
過濾網 SCREEN	STAINLESS STEEL	SUS304
墊片 GASRET	NBR	NBR

銅系列

# F1251L

## 青銅絲口緩衝止回閥

## BRONZE LIFT CHECK VALVE

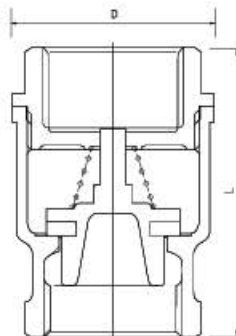

單位/mm

尺寸	1/2"	3/4"	1"	1-1/4"	1-1/2"	2"	2-1/2"	3"
D	32	39	48	57	67	81	108	126
L	53	59	67	78	84	98	115	130

最高使用壓力		試驗壓力(水壓)	
80°C以下之 水、油、瓦斯	80°C以下之 脈動水	閥體	閥座
1.6Mpa	1.0Mpa	2.4Mpa	1.76Mpa

零件PART	材質MATERIAL	
閥體 BODY	CAST BRONZE	BC6
閥蓋 CAP	CAST BRONZE	BC6
閥盤 DISC	CAST BRONZE	BC6
閥座 SEAT	NBR	NBR
彈簧 SPRING	STAINLESS STEEL	304

# F1221F

## 青銅明桿式閘閥

## BRONZE GATE VALVE Outside Screwed & yoke

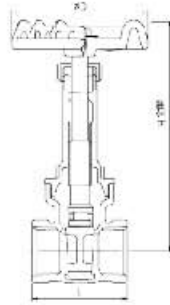

單位/mm

尺寸	1/2	3/4	1	1-1/4	1-1/2	2	2-1/2	3
L	50	51	60	68	72	83	102	116
H	109	127	153	171	199	241	284	328
D	54	61	77	77	83	105	112	132

最高使用壓力		試驗壓力(水壓)	
120°C以下之 水、油、瓦斯	180°C以下之 蒸汽、水、油	閥體	閥座
1.6Mpa	1.0Mpa	2.4Mpa	1.75Mpa

零件PART	材質MATERIAL	
閥體 BODY	CAST BRONZE	BC6
閥蓋 BONNET	CAST BRONZE	BC6
閥桿 STEM	DZR	DZR
閥盤 DISC	CAST BRONZE	BC6
進緊螺帽 P/N	BRASS	C3604B
迫緊 PACKING	NEOPRENE	NEOPRENE
手輪 HANDWHEEL	CAST IRON	FC20

DZR:de-zincification resistant brass

# F1211

## 青銅絲口閘閥

## BRONZE GATE VALVE

銅系列

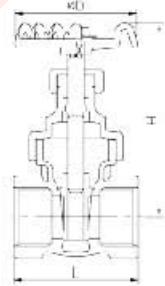

單位/mm

尺寸	1/2	3/4	1	1-1/4	1-1/2	2	2-1/2	3	4
L	43	46	52	59	62	67	89	101	116
H	69	72	84	98	116	125	186	220	258
D	54	54	61	77	77	83	105	258	132

最高使用壓力		試驗壓力(水壓)	
120°C以下之 水、油、瓦斯	180°C以下之 蒸汽、水、油	閥體	閥座
1.6Mpa	—	2.4Mpa	1.75Mpa

零件PART	材質MATERIAL	
閥體 BODY	CAST BRONZE	BC6
閥蓋 BONNET	CAST BRONZE	BC6
閥桿 STEM	BHASS	C3604B
閥盤 DISC	CAST BRONZE	BC6
進緊螺帽 P/N	BRASS	C3604B
迫緊 PACKING	GRAPHITE	COMMERCIAL
手輪 HANDWHEEL	CAST IRON	FC20

# F1251S

## 青銅絲口止回閥

## BRONZE SWING CHECK VALVE

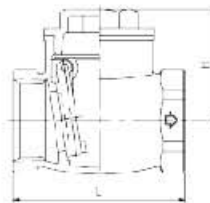

單位/mm

尺寸	1/2	3/4	1	1-1/4	1-1/2	2	2-1/2	3	4
L	52	59	69	79	89	109	135	160	190
H	38	40	45	51	55	67	84	96	113

最高使用壓力		試驗壓力(水壓)	
120°C以下之 水、油、瓦斯	100°C以下之 蒸汽、水、油	閥體	閥座
1.5Mpa	—	2.4Mpa	1.75Mpa

零件PART	材質MATERIAL	
閥體 BODY	CAST BRONZE	BC6
閥蓋 CAP	CAST BRONZE	BC6
閥盤 DISC	CAST BRONZE	BC6
堵頭 PLUG	BRASS	C3604B
銷 PIN	BRASS	C3604B



# F1261

## 青銅絲口球閥

## BRONZE BALL VALVE

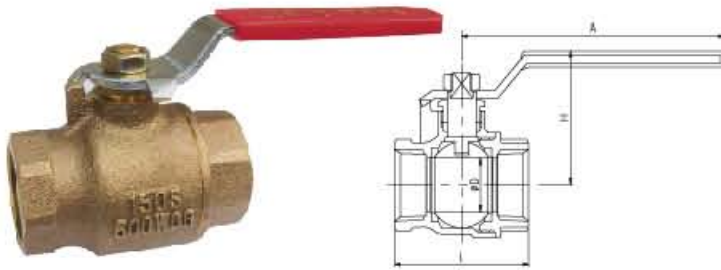

最高使用壓力		試驗壓力	
常溫之水、油、瓦斯	180°C以下之蒸汽、水、油、瓦斯	閥體 (水壓)	閥座 (空氣壓)
4.2Mpa	1.0Mpa	6.3Mpa	0.6Mpa

零件PART	材質MATERIAL	
閥體 BODY	CAST BRONZE	BC6(1/4"~3")
迫緊壓蓋 PACKING CAP	BRASS	C3604B
迫緊 PACKING	PTFE	PTFE
閥桿 STEM	BRASS	C3604B
銅球 BALL	BRASS	C3771BE
把手 HANDWHEEL	STAINLESS STEEL	SUS304(1/4"-11/2")
	CAST IRON	FC20(2"~3")

單位/mm

尺寸	1/4	3/8	1/2	3/4	1	1-1/4	1-1/2	2	2-1/2	3
L	46	46	54	65	74	86	96	113	141	158
H	37	37	39	50	54	66	70	88	98	106
D	10	10	12.7	20	25	32	38	50	63	75
A	84	84	84	118	118	134	143	200	200	200

# F1231

## 青銅絲口截止閥

## BRONZE GLOBE VALVE

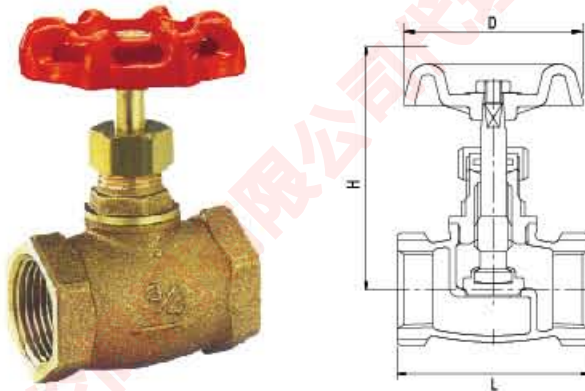

最高使用壓力		試驗壓力(水壓)	
90°C以下之水、油、瓦斯	180°C以下之蒸汽、水、油	閥體	閥座
1.6Mpa	—	2.4Mpa	1.76Mpa

零件PART	材質MATERIAL	
閥體 BODY	CAST BRONZE	BC6
閥蓋 BONNET	CAST BRONZE	BC6
閥桿 STEM	DZR	DZR
閥盤 DISC	BRASS	C3604B
迫緊 PACKING	PTFE	PTFE
手輪 HANDWHEEL	CAST IRON	FC20

單位/mm

尺寸	1/2	3/4	1	1-1/4	1-1/2	2
L	54	55	73	73	73	94
H	67	67	84	101	106	130
D	54	54	61	77	77	83

# F1291Y

## 青銅絲口過濾器

## BRONZE Y-PATTERN STRAINER

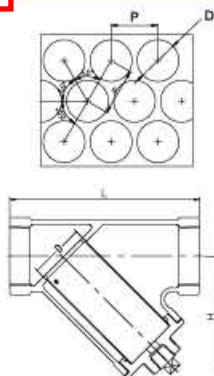

最高使用壓力		試驗壓力(水壓)	
120°C之水、油、瓦斯	180°C以下之蒸汽、水、油	閥體	閥座
1.6Mpa	—	2.4Mpa	—

零件PART	材質MATERIAL	
閥體 BODY	CAST BRONZE	BC
閥蓋 CAP	CAST BRONZE	BC
過濾網 SCREEN	STAINLESS STEEL	SUS304
堵頭 PLUG	CAST BRONZE	BC1
墊片 GASRET	PTFE	PTFE

單位/mm

尺寸	1/2	3/4	1	1-1/4	1-1/2	2	2-1/2	3
L	65	77	98	103	125	146	229	264
H	54	64	75	95	105	129	132	146
D	13	17	23	30	37	46		
P	2	2	2.5	2.5	3.5	3.5		

銅系列

# FS-201/221 黃銅/青銅法蘭閘閥 CAST BRASS/BRONZE FLANGE GATE VALVE

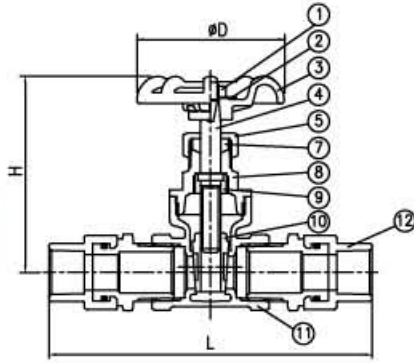

尺寸	1/2	3/4	1	1-1/4	1-1/2	2
L	119	135	164	194	209	243
H	69	72	84	98	116	125
D	54	54	54	61	77	77

公稱壓力	最高使用壓力		試驗壓力 (水壓)	
	120°C 以下之水、油、瓦斯	飽和蒸汽	開體	閉座
1.6Mpa	1.6Mpa	0.6Mpa	2.4Mpa	1.76Mpa

PART	MATERIAL	REMARKS
WHEEL NUT (手輪螺帽)	JIS S10C	JIS S10C
NAME PLATE (銘板)	A1100P	A1100P
HAND WHEEL (手輪)	ADC12	ADC12
STEM (閘桿)	C3604B	BRASS
PACKING NUT (閘桿螺帽)	C3604B	1 1/2"-2" C3771B
GLAND PACKING (閘蓋密封)	NBR(N81U)	BRASS
BONNET (閘蓋)	C3771B	CAST BRONZE
LOCK NUT (閘桿密封)	C3604B	GRAPHITE
DISC (閘盤)	C3771B	CAST BRONZE
BODY (本體)	CAC203	CAST BRONZE
CPVC (外牙接頭)	C3771B&CPVC	C3771B&CPVC

# FS-202/222 黃/青銅止回閥-塑料連接 BRASS/BRONZE CHECK VALVE-PLASTICCONNECTER

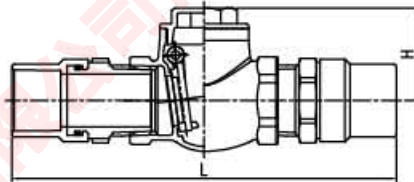

尺寸	1/2	3/4	1	1-1/4	1-1/2	2
L	129	149	182	217	236	286
H	37	39	44	50	55	66

公稱壓力	最高使用壓力		試驗壓力 (水壓)	
	120°C 以下之水、油、瓦斯	飽和蒸汽	開體	閉座
1.6Mpa	1.6Mpa	0.6Mpa	2.4Mpa	1.76Mpa

PART	MATERIAL	REMARKS
COVER (閘蓋)	C3771B	CAST BRONZE
BODY (閘體)	CAC203	CAST BRONZE
DISC (葉片板)	C3771B	CAST BRONZE
PIN (插銷)	C3604B	BRASS
PLUG (堵頭)	C3604B	BRASS
CPVC (外牙接頭)	C3771B&CPVC	C3771B&CPVC

# FS-203/223 黃銅/青銅球閥-塑料連接 CAST BRASS/BRONZE BALL VALVE-PLASTICCONNECTER

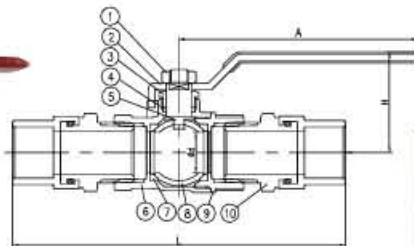

尺寸	1/2	3/4	1	1-1/4	1-1/2	2
L	124.5	145.4	179.7	214.5	235.1	280.7
H	38	44	49	54.1	59	72.7
D	12	18	24	30.5	37	49.5
A	78	105	105	125	125	180

公稱壓力	最高使用壓力		試驗壓力 (水壓)	
	120°C 以下之水、油、瓦斯	飽和蒸汽	開體	閉座
3.2Mpa	3.2Mpa	1.6Mpa	6.4Mpa	4.8Mpa

PART	MATERIAL	REMARKS
NUT (螺母)	AISI-1010	AISI-1010
HANDLE (把手)	A283-D	A283-D
STEM/GLAND SCREW (壓止塞)	B16-C36000	B16-C36000
STEM PACKING (心軸迫緊)	PTFE	PTFE
STEM (心軸)	B16-C36000	B16-C36000
BODY (本體)	B124-C37700	B584-C84400
BALL DISC PACKING (鐵氣龍)	PTFE	PTFE
BALL DISC (銅球)	B124-C37700	B16-C36000
END PLUG (旋塞)	B124-C37700	B584-C84400
CPVC MALE FITTING (CPVC外牙接頭)	C3771B&CPVC	C3771B&CPVC

# FS-205/225 黃/青銅過濾器-塑料連接 BRASS/BRONZE Y-PATTERN STRAINER-PLASTIC CONNECTER

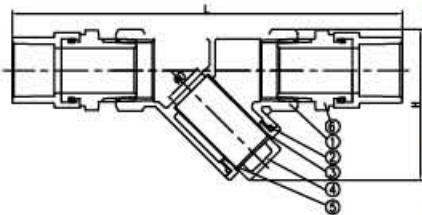

尺寸	3/4	1	1-1/4	1-1/2	2
L	135	164	194	209	243
H	72	84	98	116	125
D	54	54	61	77	77

公稱壓力	最高使用壓力		試驗壓力 (水壓)	
	120°C 以下之水、油、瓦斯	飽和蒸汽	閥體	閥座
1.6Mpa	1.6Mpa	0.6Mpa	2.4Mpa	1.76Mpa

PART	MATERIAL	REMARKS
BODY (閥體)	YBSC3	CAST BRONZE
	JIS H5111 BC1	
O-RING (墊圈)	NBR	HS70*
STRAINER (濾網)	SUS304	SUS304
COVER (閥蓋)	YBSC3	CAST BRONZE
WASHER (華司)	SUS304	SUS304
CPVC (外壓接頭)	C3771B&CPVC	C3771B&CPVC

# FS-204/224 黃/青銅截止閥-塑料連接 BRASS/BRONZE GLOBE VALVE-PLASTIC CONNECTER

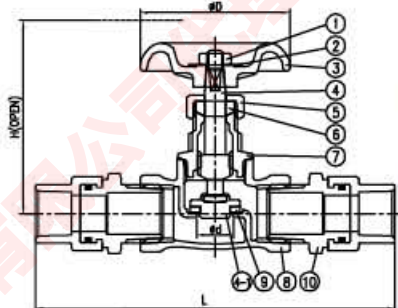

尺寸	1/2	3/4	1	1-1/4	1-1/2	2
L	130	144	185	208	232	270
H	70	70	87	102	105	130
D	54	54	61	77	77	83
d	13.2	13.2	22.2	24	32	38

公稱壓力	最高使用壓力		試驗壓力 (水壓)	
	120°C 以下之水、油、瓦斯	飽和蒸汽	閥體	閥座
1.6Mpa	1.6Mpa	0.6Mpa	2.4Mpa	1.76Mpa

PART	MATERIAL	REMARKS
WHEEL NUT (手輪螺帽)	AISI-1010	AISI-1010
NAME PLATE (手輪銘板)	B209-1100	B209-1100
HAND WHEEL (手輪)	A48 CLASS NO:35	1/2"-3/4"
STEM (閥桿)	B16-C36000	DZR
DISC (閥盤)	B16-C36000	BRASS
PACKING NUT (閥桿螺帽)	B16-C36000	BRASS
GLAND PACKING (閥蓋密封)	NBR	NBR
BONNET (閥蓋)	B584-C85700	CAST BRONZE
	B124-C37700	
BODY (閥體)	B584-C85700	CAST BRONZE
SEAT PACKING (閥座墊片)	PTFE	PTFE
CPVC (外牙接頭)	C3771B&CPVC	C3771B&CPVC

銅系列

# FS-P15F

# 平衡閥

# BALANCE VALVE

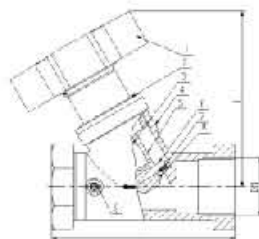

SP15F结构图

公称通径 DN (mm)		15	20	25	32	40	50
PN16	SIZE	1 \ 2"	3 \ 4"	1"	1 1/4"	1 1/2"	2"
	L	85	85	87	110	117	133
	H	85	92	97	105	115	135

序号	品名	材質
1	數字手輪	ABS
2	閥蓋	黃銅
3	閥杆	黃銅
4	閥體	黃銅
5	螺母	黃銅
6	閥瓣	黃銅
7	密封圈	F4
8	調節瓣	黃銅
9	測試嘴	銅 (卡套式)

# FS-111 不銹鋼絲口閘門閥

# STAINLESS STEEL GATE VALVE

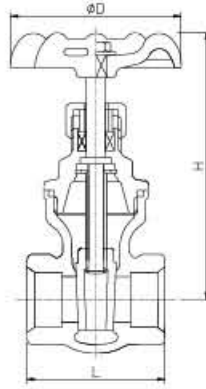

單位/mm

尺寸	1/2	3/4	1	1-1/4	1-1/2	2
L	50	60	63	70.5	75	88
H	87.5	96	107.5	118	140.5	160
D	73	73	78	78	100	100

最高使用壓力	
180°C以下之靜流水	飽和蒸汽
1.6Mpa	0.6Mpa

零件PART	材質MATERIAL	
閥體 BODY	STAINLESS STEEL	CF8M
閥蓋 BONNET	STAINLESS STEEL	CF8M
閥桿 STEM	STAINLESS STEEL	SUS316
閥盤 DISC	STAINLESS STEEL	CF8M
迫緊螺帽 P/N	STAINLESS STEEL	CF8M
迫緊 PACKING	PTFE	PTFE
手輪 HANDWHEEL	CAST IRON	FC20

# FS-211 不銹鋼絲口止回閥

# STAINLESS STEEL SWING CHECK VALVE

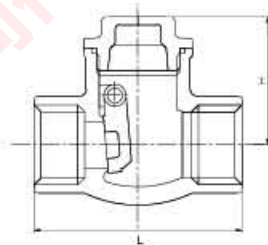

單位/mm

尺寸	1/2	3/4	1	1-1/4	1-1/2	2
L	65	82	96	105	120	138
H	48	53.5	59	70	75	84

最高使用壓力	
180°C以下之靜流水	飽和蒸汽
1.6Mpa	0.6Mpa

零件PART	材質MATERIAL	
閥體 BODY	STAINLESS STEEL	CF8M
閥蓋 BONNET	STAINLESS STEEL	CF8M
閥盤 DISC	STAINLESS STEEL	CF8M
堵頭 PLUG	STAINLESS STEEL	SUS316
銷 P/N	STAINLESS STEEL	SUS316

# FS-411 不銹鋼絲口截止閥

# STAINLESS STEEL GLOBE VALVE

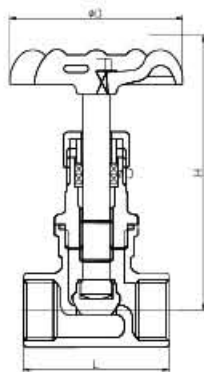

單位/mm

尺寸	1/2	3/4	1	1-1/4	1-1/2	2
L	90	100	120	140	170	200
H	100	105	113	143	167	181
D	72	72	78	100	128	128

最高使用壓力	
180°C以下之靜流水	飽和蒸汽
1.6Mpa	0.6Mpa

零件PART	材質MATERIAL	
閥體 BODY	STAINLESS STEEL	CF8M
閥蓋 BONNET	STAINLESS STEEL	CF8M
閥桿 STEM	STAINLESS STEEL	SUS316
閥盤 DISC	STAINLESS STEEL	CF8M
迫緊螺帽 P/N	STAINLESS STEEL	SUS304
迫緊 PACKING	PTFE	PTFE
手輪 HANDWHEEL	CAST IRON	FC20

不銹鋼系列



# FS-311 不銹鋼絲口球閥

# ONE PIECE STAINLESS STEEL BALL VALVE

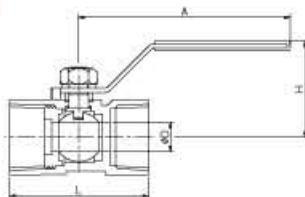

單位/mm

尺寸	1/4	3/8	1/2	3/4	1	1-1/4	1-1/2	2
D	5	7	9	12	15	20	25	32
L	40	45	57	60	72	77	88	100
H	28	30	34	38	50	56	60	65
A	70	70	90	90	110	120	130	140

最高使用壓力	
常溫之水、油、瓦斯及空氣	飽和蒸汽
1.6Mpa	0.6Mpa

零件PART	材質MATERIAL	
閥體 BODY	STAINLESS STEEL	CF8M
閥蓋 BONNET	STAINLESS STEEL	CF8M
閥桿 STEM	STAINLESS STEEL	SUS 316
閥球 BALL	STAINLESS STEEL	CF8M
球墊 BALL SEAT	PTFE	PTFE
把手 HANDLE	STAINLESS STEEL	304

# FS-312 不銹鋼絲口球閥

# TWO PIECES STAINLESS STEEL BALL VALVE

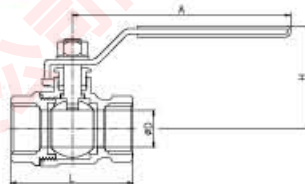

單位/mm

尺寸	1/4	3/8	1/2	3/4	1	1-1/4	1-1/2	2	2-1/2	3
D	10	12	15	20	25	32	40	50	65	80
L	53	53	56	65.5	78	87	99	114	156	171
H	50	50	58	62	72	80	90	98	125	138
A	90	90	100	120	140	140	180	200	220	240

最高使用壓力	
常溫之水、油、瓦斯及空氣	飽和蒸汽
1.6Mpa	0.6Mpa

零件PART	材質MATERIAL	
閥體 BODY	STAINLESS STEEL	CF8M
閥蓋 BONNET	STAINLESS STEEL	CF8M
閥桿 STEM	STAINLESS STEEL	SUS 316
閥球 BALL	STAINLESS STEEL	CF8M
球墊 BALL SEAT	PTFE	PTFE
把手 HANDLE	STAINLESS STEEL	SUS 304

# FS-313 不銹鋼絲口球閥

# THREE PIECES STAINLESS STEEL BALL VALVE

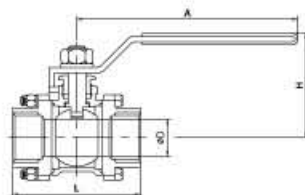

單位/mm

尺寸	1/4	3/8	1/2	3/4	1	1-1/4	1-1/2	2	2-1/2	3	4
D	10	12	15	20	25	32	38	50	65	80	100
L	67.5	67.5	72.5	81.5	88	108	120	142	181	210	267
H	51	51	52.5	67.5	71	89	91.5	99	135	140	170
A	80	80	105	115	135	165	165	170	240	240	260

最高使用壓力	
常溫之水、油、瓦斯及空氣	飽和蒸汽
1.6Mpa	0.6Mpa

零件PART	材質MATERIAL	
閥體 BODY	STAINLESS STEEL	CF8M
閥蓋 BONNET	STAINLESS STEEL	CF8M
閥桿 STEM	STAINLESS STEEL	SUS 316
閥球 BALL	STAINLESS STEEL	CF8M
球墊 BALL SEAT	PTFE	PTFE
把手 HANDLE	STAINLESS STEEL	SUS 304
螺柱 BOLT	STAINLESS STEEL	SUS 304
螺帽 NUT	STAINLESS STEEL	SUS 304

不銹鋼系列

# FS-313L 不銹鋼加長焊接球閥

# STAINLESS BALL VALVE (LONG TYPE)

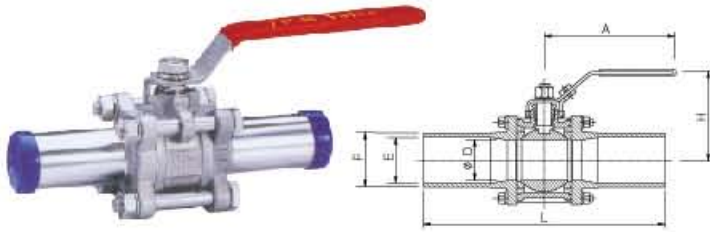

單位/mm

尺寸	3/8	1/2	3/4	1	1-1/4	1-1/2	2	2-1/2	3
D	10	15	20	25	32	38	50	65	80
L	120	170	178	210	220	230	245	260	288
H	51.5	54	63.5	71.5	90	101.5	120	130	150
A	105	105	115	135	150	170	225	270	300
F	17.2	21.2	27.2	34	42.5	48.5	60.5	76.3	89.1
E (SCH5)	14.9	18.4	23.9	30.7	39.4	45.3	57.2	72.1	84.9
E (SCH10)	14	17.5	23	28.4	37.1	43	54.9	70.3	83.1

最高使用壓力	
常溫之水、油、瓦斯及空氣	飽和蒸汽
1.6Mpa	0.6Mpa

零件PART	材質MATERIAL	
閥體 BODY	STAINLESS STEEL	CF8M
閥蓋 BONNET	STAINLESS STEEL	CF8M
閥桿 STEM	STAINLESS STEEL	SUS 316
閥球 BALL	STAINLESS STEEL	CF8M
球墊 BALL SEAT	PTFE/RPTFE	PTFE/RPTFE
把手 HANDLE	STAINLESS STEEL	SUS 304
螺栓 BOLT	STAINLESS STEEL	SUS 304
螺帽 NUT	STAINLESS STEEL	SUS 304

# FS-811 不銹鋼絲口Y型過濾器

# STAINLESS Y-STRAINER

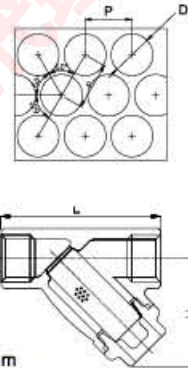

單位/mm

尺寸	1/2	3/4	1	1-1/4	1-1/2	2
L	55	69	79	94	110	130
H	36	38	51	60	72	90
D	1	1	1.5	1.5	2	2
P	2	2	2.5	2.5	3.5	3.5

最高使用壓力	
180°C以下之靜流水	飽和蒸汽
1.6Mpa	0.6Mpa

零件PART	材質MATERIAL	
閥體 BODY	STAINLESS STEEL	CF8M
閥蓋 BONNET	STAINLESS STEEL	CF8M
過濾網 SCREEN	STAINLESS STEEL	SUS316
墊片 GASKET	PTFE	PTFE

不銹鋼系列

# FS-109 自動釋氣閥

# AIR VENT



單位/mm

尺寸	1/2	3/4	1
A	47	47	47
B	107	108	110
C	14	15	17
D	22	22	22

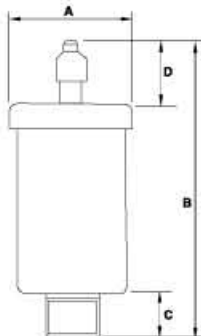

最高使用壓力	試驗壓力	
80°C以下之水	閥體	閥座
0.6Mpa	1.0Mpa	—

零件PART	材質MATERIAL	
閥體 BODY	CAST BRONZE / STAINLESS STEEL	BC/SUS304
閥蓋 BODY CAP	CAST BRONZE / STAINLESS STEEL	BC/SUS304
堵頭 PLUG	BRASS/STAINLESS	C3604/SUS304

# FS-031

JIS10K,PN10,PN16,150PSI  
不銹鋼明桿式閘閥

## STAINLESS STEEL GATE VALVES Outside screw and yoke

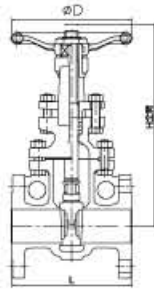

單位/mm

尺寸	2	2-1/2	3	4	5	6	8	10	12
L	250	265	280	300	325	350	400	450	500
H	345	360	385	430	520	610	785	900	1130
D	125	145	160	180	210	240	295	355	410

最高使用壓力	試驗壓力(水壓)	
	閥體	閥座
請參閱溫度 / 壓力基準表	2.4Mpa 或 空氣壓 0.6Mpa	1.76Mpa 或 空氣壓 0.6Mpa

零件PART	材質MATERIAL	
閥體 BODY	STAINLESS STEEL	SCS13/SCS14
閥蓋 BONNET	STAINLESS STEEL	SCS13/SCS14
閥桿 STEM	STAINLESS STEEL	SUS416
閥盤 DISC	STAINLESS STEEL	SCS13
手輪 HANDWHEEL	DUCTILE IRON	FCD45
壓板 GLAND	STAINLESS STEEL	SCS13
迫緊 PACKING	ASBESTOS	

# FS-032

JIS10K,PN10,PN16,150PSI  
不銹鋼橫式止回閥

## STAINLESS STEEL SWING CHECK VALVES

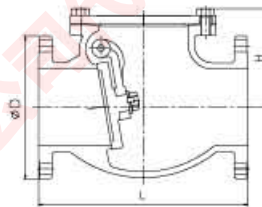

單位/mm

尺寸	2	2-1/2	3	4	5	6	8	10	12
L	230	290	310	350	400	450	485	550	605
H	135	142	165	180	210	233	304	348	380
D	180	180	195	215	245	280	335	405	460

最高使用壓力	試驗壓力(水壓)	
	閥體	閥座
請參閱溫度 / 壓力基準表	2.4Mpa 或 空氣壓 0.6Mpa	1.76Mpa 或 空氣壓 0.6Mpa

零件PART	材質MATERIAL	
閥體 BODY	STAINLESS STEEL	SCS13/SCS14
閥蓋 BONNET	STAINLESS STEEL	SCS13/SCS14
閥座 DISC	STAINLESS STEEL	SCS13/SCS14
閥環 SEAT RING	STAINLESS STEEL	SCS13/SCS14
固定軸 HIGH PIN	STAINLESS STEEL	SUS304
閥座插銷 P/N	STAINLESS STEEL	SUS304
塞頭 PLUG	STAINLESS STEEL	SUS304
墊片 WASHER	STAINLESS STEEL	SUS304

# FS-033

JIS10K,PN10,PN16,150PSI  
不銹鋼Y型過濾器

## STAINLESS STEEL Y-STRAINER

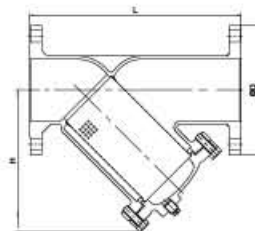

單位/mm

尺寸	2	2-1/2	3	4	5	6	8	10	12
L	210	253	282	312	345	390	500	660	760
H	165	185	200	220	250	285	340	405	460
D	160	180	195	215	245	285	335	440	525

最高使用壓力	試驗壓力(水壓)	
	閥體	閥座
請參閱溫度 / 壓力基準表	2.4Mpa 或 空氣壓 0.6Mpa	1.76Mpa 或 空氣壓 0.6Mpa

零件PART	材質MATERIAL	
閥體 BODY	STAINLESS STEEL	SCS13/SCS14
閥蓋 COVER	STAINLESS STEEL	SCS13/SCS14
過濾網 SCREEN	STAINLESS STEEL	SUS304
墊片 GASKET	TEFLON	PTFE
塞頭 PLUG	STAINLESS STEEL	SUS304

不銹鋼系列

# FS-034

JIS10K,PN10,PN16,150PSI  
不銹鋼截止閥

## STAINLESS STEEL GLOBE VALVES

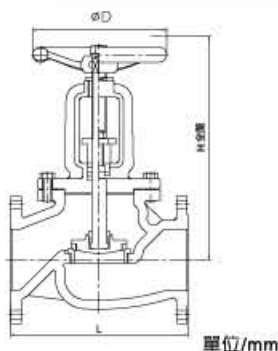

單位/mm

尺寸	2	2-1/2	3	4	5	6	8	10	12
L	230	290	310	350	400	480	600	650	750
H	350	400	355	415	460	510	710	786	925
D	240	280	280	320	360	400	400	450	500

最高使用壓力	試驗壓力(水壓)	
	閥體	閥座
請參閱溫度 / 壓力基準表	2.4Mpa 或 空氣壓 0.6Mpa	1.76Mpa 或 空氣壓 0.6Mpa

零件PART	材質MATERIAL	
閥體 BODY	STAINLESS STEEL	SCS13/SCS14
閥蓋 BONNET	STAINLESS STEEL	SCS13/SCS14
閥座 DISC	STAINLESS STEEL	SCS13/SCS14
手輪 HANDWHEEL	CAST IRON	FCD45
壓板 GLAND	STAINLESS STEEL	SCS13/SCS14
閥桿 STEM	STAINLESS STEEL	SUS416
迫緊 PACKING	TEFLON	PTFE

# FS-036

JIS10K,PN10,PN16,150PSI  
不銹鋼球閥

## STAINLESS BALL VALVES

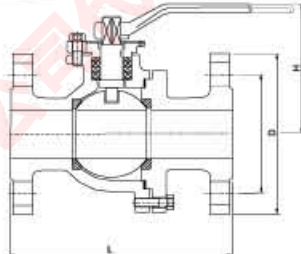

單位/mm

尺寸	1/2	3/4	1	1-1/4	1-1/2	2	2-1/2	3	4	5	6	8	10	12	14	16
L	130	140	150	165	180	200	220	250	280	320	360	400	533	610	688	762
H	59	63	75	85	95	107	142	170	178	252	272	342	495	600	625	720
D	95	105	115	135	145	160	180	185	215	245	280	335	405	460	520	580

最高使用壓力	試驗壓力(水壓)	
	閥體	閥座
請參閱溫度 / 壓力基準表	2.4Mpa 或 空氣壓 0.6Mpa	1.76Mpa 或 空氣壓 0.6Mpa

零件PART	材質MATERIAL	
閥體 BODY	STAINLESS STEEL	SUS304/316
閥蓋 BODY CAP	STAINLESS STEEL	SUS304
閥球迫緊 SEAT	TEFLON	PTFE
閥球 BALL	STAINLESS STEEL	SUS304
閥杆 STEM	STAINLESS STEEL	SUS304/316
把手 HANDLE	DUCTILE IRON	FCD45

不銹鋼系列

# FS-040

JIS10K,PN10,PN16,150PSI  
不銹鋼緩衝止回閥

## STAINLESS STEEL SILENT CHECK VALVES

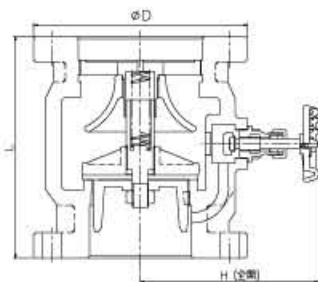

單位/mm

尺寸	2	2-1/2	3	4	5	6	8	10	12
L	187	200	210	218	255	279	360	485	615
H	163	173	180	190	210	225	245	285	310
D	155	175	185	210	250	280	330	400	445

最高使用壓力	試驗壓力(水壓)		
	80°C以下 之靜流水	80°C以下 之脈動水	
1.6Mpa	1.0Mpa	閥體 2.4Mpa	閥座 1.76Mpa

零件PART	材質MATERIAL	
閥體 BODY	STAINLESS STEEL	SCS13/SCS14
閥盤 DISC	STAINLESS STEEL	SCS13/SCS14
軸心 SPINDLE	BRASS	C3604B
閥座橡皮 RUBBER SEAT	NBR	
止水座 GUIDE	STAINLESS STEEL	SCS13/SCS14
彈簧 SPRING	STAINLESS STEEL	SUS304
傘形緩衝器	STAINLESS STEEL	SCS13/SCS14

# FS-037

JIS10K,PN10,PN16,150PSI  
不銹鋼把手式蝶閥

## STAINLESS STEEL BUTTERFLY VALVE

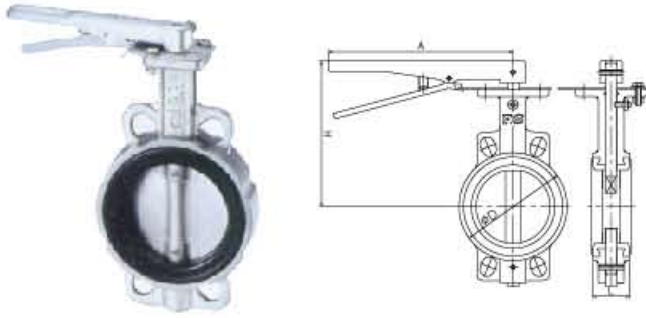

單位/mm

尺寸	2	2-1/2	3	4	5	6	8	10	12
L	44	46	46	52	56	56	59	67	77
H	150	150	163	184	199	226	256	286	339
D	50	65	80	98	124	148	199	249	298
A	220	220	220	220	220	220	350	350	350

最高使用壓力		標稱壓力	
80°C以下之靜流水	80°C以下之脈動水、油、空氣	PN16	
1.6Mpa	1.0Mpa		

零件PART	材質MATERIAL	
閥體 BODY	STAINLESS STEEL	CF8M/CF8
閥座 SEAT	NBR / EPDM / VITON	
擋流盤 DISC	STAINLESS STEEL	SCS14/SCS13
閥桿 STEM	STAINLESS STEEL	SUS410
O形環 O-RING	NBR	
彈簧 SPRING	STAINLESS STEEL	SUS304
固定片 PLATE	STAINLESS STEEL	SCS14/SCS13
把手 HANDLE	STAINLESS STEEL	SCS14/SCS13

# FS-038

JIS10K,PN10,PN16,150PSI  
不銹鋼齒輪式蝶閥

## STAINLESS STEEL BUTTERFLY VALVE

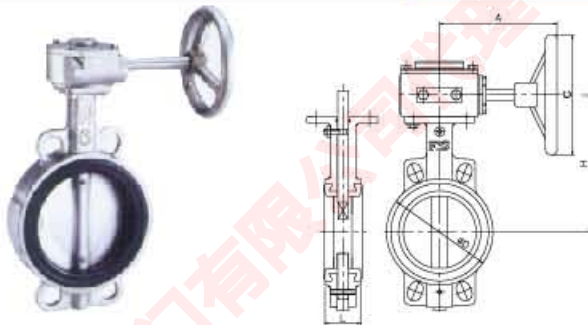

單位/mm

尺寸	2	2-1/2	3	4	5	6	8	10	12	14	16	18	20	24
L	43	46	46	52	56	56	60	68	78	78	102	114	127	154
H	135	145	152	170	187	200	230	276	300	355	380	425	430	500
D	56	70	81	103	126	149	193	245	296	330	386	433	487	582
A	185	185	185	185	185	185	280	280	280	375	375	375	290	290
C	150	150	150	150	150	150	250	250	250	350	350	350	410	410

最高使用壓力		標稱壓力	
80°C以下之靜流水	80°C以下之脈動水、油、空氣	PN16	
1.6Mpa	1.0Mpa		

零件PART	材質MATERIAL	
閥體 BODY	STAINLESS STEEL	CF8M/CF8
閥座 SEAT	NBR / EPDM / VITON	
擋流盤 DISC	STAINLESS STEEL	SCS14/SCS13
閥桿 STEM	STAINLESS STEEL	SUS410
O形環 O-RING	NBR	
彈簧 SPRING	STAINLESS STEEL	SUS304
齒輪操作器 GEAR BOX	CASTING IRON	FC25

蝶閥系列

# FS-039

JIS10K,PN10,PN16,150PSI  
不銹鋼雙瓣式止回閥

## STAINLESS STEEL WAFER TYPE CHECK VALVES



單位/mm

尺寸	2	2-1/2	3	4	5	6	8	10	12
L	54	54	57	64	70	76	95	108	143
D	105	124	137	164	194	220	275	331	386

最高使用壓力		試驗壓力(水壓)	
80°C以下之靜流水	80°C以下之脈動水	閥體	閥座
1.6Mpa	1.0Mpa	2.4Mpa	1.76Mpa

零件PART	材質MATERIAL	
閥體 BODY	STAINLESS STEEL	SCS14/SCS13
閥盤 DISC	STAINLESS STEEL	SCS14/SCS13
閥座 SEAT	NBR / EPDM / VITON	
彈簧 SPRING	STAINLESS STEEL	SUS316
鉸鏈銷 HINGE PIN	STAINLESS STEEL	SUS304
停止銷 STOP PIN	STAINLESS STEEL	SUS304
塞頭 PLUG	STAINLESS STEEL	SUS304
墊片 WASHER	TEFLON	PTFE



FIG: FS027  
把手式

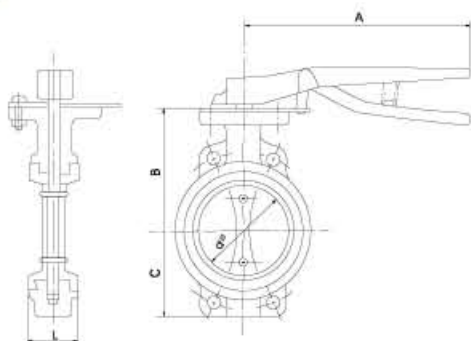

壓力等級 standard pressure	JIS10K PN10 PN16
法蘭規格 flange type	ANSI B16.5 CLASS150

測試壓力 test pressure (依據相應壓力等級)	BODY*1.5 SEAT*1.1
-------------------------------------	-------------------

零件PART	材質MATERIAL	
閥杆	STAINLESS STEEL	SUS410
閥盤 葉片	STAINLESS STEEL	CF8M/CF8
閥座	EPDM	EPDM
閥體	STAINLESS STEEL	CF8M/CF8
密封圈	EPDM	EPDM
定位片	CARBON STEEL	SS41
螺帽	STAINLESS STEEL	SUS410
定位螺絲	STAINLESS STEEL	SUS410
彈簧銷	CARBON STEEL	SK5
鎖入把手	STAINLESS STEEL	CF8M/CF8
把手	STAINLESS STEEL	CF8M/CF8
彈簧	CARBON STEEL	SUP3
齒輪	STAINLESS STEEL	SUS304
手輪	STAINLESS STEEL	SUS304

蝶閥系列



FIG: FS028  
齒輪式

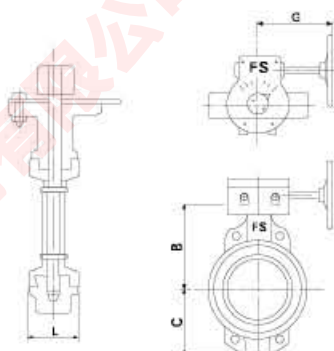

管內溫度5°C±1°C相對濕度75%±5%外圍濕度25°C-40°C試驗6小時，無結露現象



- ☆可承制尺寸至48"
- ☆可安裝信號電動或氣動式
- ☆使用溫度範圍-20°C?+120°C:

單位/mm

尺寸	1-1/2	2	2-1/2	3	4	5	6	8	10	12	14	16	18	20	24
<b>A</b>	225	225	225	225	225	225	225	345	345	345					
<b>L</b>	43	43	46	46	52	56	56	60	68	78	78	102	114	127	154
<b>B</b>	165	165	175	181	200	213	225	260	292	332	387	398	418	487	572
<b>C</b>	82	85	90	98	112	125	140	170	207	238	266	300	323	350	407
<b>D</b>	41	51	64	76	102	127	152	203	254	305	328	378	431	489	588
<b>G</b>	137	137	137	137	137	137	137	220	220	220	270	270	270	290	290

FS-047/048

鑄鐵防結露蝶閥

CAST IRON ANTI-DEW BUTTERFLY VALVE

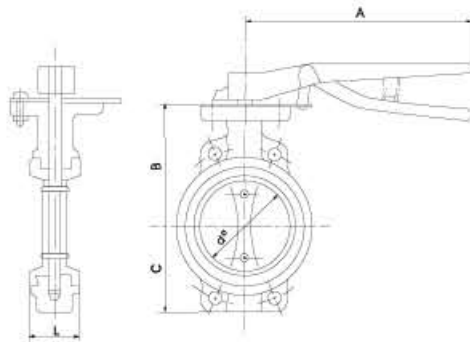

FIG: FS047  
把手式

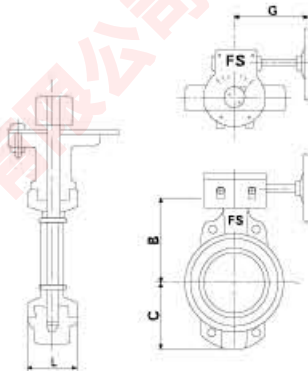

FIG: FS048  
齒輪式

壓力等級 standard pressure	JIS10K PN10 PN16
法蘭規格 flange type	ANSI B16.5 CLASS150

測試壓力 test pressure (依據相應壓力等級)	BODY*1.5 SEAT*1.1
-------------------------------------	-------------------

零件PART	材質MATERIAL	
閥杆	STAINLESS STEEL	SUS410
閥盤 葉片	STAINLESS STEEL	CF8M
閥座	EPDM NBR	EPDM NBR
閥體	CASTIRON	FC20
密封圈	EPDM	EPDM
定位片	CARBON STEEL	SS41
螺帽	STAINLESS STEEL	SUS410
定位螺絲	STAINLESS STEEL	SUS410
彈簧銷	CARBON STEEL	SK5
鎖入把手	STAINLESS STEEL	FCD45
把手	STAINLESS STEEL	FCD45
彈簧	CARBON STEEL	SUP3
齒輪	STAINLESS STEEL	FCD45
手輪	STAINLESS STEEL	FCD45

蝶閥系列

管內溫度5°C±1°C相對濕度75%±5%外圍溫度25°C~40°C試驗6小時，無結露現象



- ☆可承制尺寸至48"
- ☆可安裝信號電動或氣動式
- ☆使用溫度範圍-20°C~+120°C:

單位/mm

尺寸	1-1/2	2	2-1/2	3	4	5	6	8	10	12	14	16	18	20	24
<b>A</b>	225	225	225	225	225	225	225	345	345	345					
<b>L</b>	43	43	46	46	52	56	56	60	68	78	78	102	114	127	154
<b>B</b>	165	165	175	181	200	213	225	260	292	332	387	398	418	487	572
<b>C</b>	82	85	90	98	112	125	140	170	207	238	266	300	323	350	407
<b>D</b>	41	51	64	76	102	127	152	203	254	305	328	378	431	489	588
<b>G</b>	137	137	137	137	137	137	137	220	220	220	270	270	270	290	290



FS-021	把手式	偏心 PTFE
FS-022	齒輪式	型蝶閥
FS-023	把手式	偏心金屬
FS-024	齒輪式	型蝶閥

## STAINLESS STEEL DOUBLE ECCENTRIC BUTTERFLY VALVE

## STAINLESS STEEL HARD METAL-SEALED BUTTERFLY VALVE

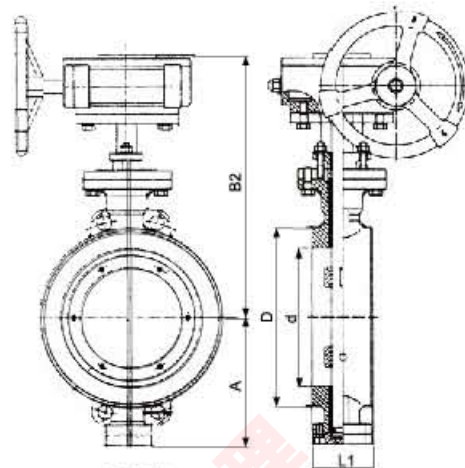

可承製48"

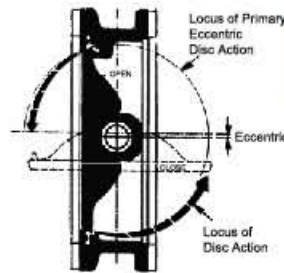
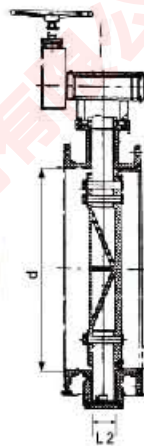

壓力等級 standard pressure	JIS10K PN10 PN16
法蘭規格 flange type	ANSI B16.5 CLASS150

測試壓力 test pressure (依據相應壓力等級)	BODY*1.5 SEAT*1.1
-------------------------------------	-------------------

零件 PART	材質 MATERIAL	
閥體 BODY	SUS304/316	WCB
閥座 SEAT	PTFE	VITON/EPDM
閥座 SEAT	SUS304/316	WCB
閥桿 STEM	SUC304 A182F304	SUS316
葉片 DISC	SUS304/316	WCB
固定片 BUSHING	304	316
彈簧 O-RING	304	316
把手 LEVER	SCS13 A351CF8	WCB
齒輪操作器 GEAR BOX	FC20 A126	SCS13

KV VALUE	OPENING POSITION			TORQUE (Nm)
	30°	60°	90°	
3"	22	78	168	60
4"	38	168	365	80
5"	74	312	654	150
6"	115	480	995	220
8"	218	919	1920	400
10"	339	1298	3286	600
12"	458	1946	4598	900
14"	596	2397	6078	1300
16"	688	2769	7285	1500
18"	876	3674	9144	2400
20"	1087	4887	11698	3500
24"	1748	7696	17355	4250

### 蝶閥系列

單位/mm

SIZE	A	B1/B2	d	D	L1	L2
80	280	195/295	76	132	64	114
100	295	205/310	100	156	64	127
125	315	230/330	125	184	70	140
150	340	250/360	150	211	76	140
200	380	300/400	200	266	89	152
250	420	440	250	319	114	165
300	480	490	300	370	114	178
350	505	520	350	429	127	190
400	540	560	400	480	140	216
450	580	600	450	548	152	222
500	625	650	500	609	152	229
600	700	720	600	720	154	267
700	765	790	700	794	165	292
800	840	870	800	901	190	318

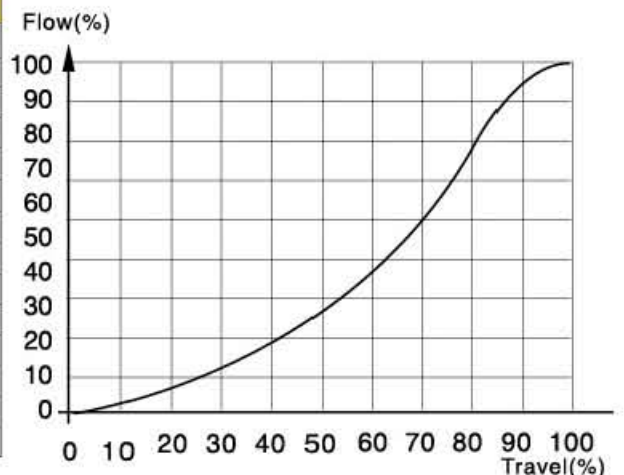



<b>FS-041</b>	<b>FCD葉片</b>	<b>把手式蝶閥</b>	<b>CAST IRON BUTTERFLY VALVE &amp; LEVER</b>
<b>FS-043</b>	<b>304葉片</b>		
<b>FS-042</b>	<b>FCD葉片</b>	<b>齒輪式蝶閥</b>	<b>CAST IRON BUTTERFLY VALVE &amp; GEAR</b>
<b>FS-044</b>	<b>304葉片</b>		
<b>FS-043HW</b>	<b>304葉片</b>	<b>戶外型蝶閥</b>	<b>OUT DOOR BUTERFLY VALVE</b>
<b>FS-044HW</b>	<b>304葉片</b>		

壓力等級 standard pressure	JIS10K PN10 PN16
法蘭規格 flange type	ANSI B16.5 CLASS150

測試壓力 test pressure	BODY*1.5 SEAT*1.1
(依據相應壓力等級)	

零件PART	材質MATERIAL		可變更材 材 質
閥 體 BODY	FC20	A126	FCD/WCB
閥 座 SEAT	NBR(80°C)/EPDM(120°C)		VITON
閥 桿 STEM	SUS410		304/316
葉 片 <sup>041</sup> / <sub>042</sub> DISC	FCD45	A536	AL Bronze
葉 片 <sup>043</sup> / <sub>044</sub> DISC	SCS13	A351 CF8	SCS14
固定片 BUSHING	NYLON		SS41
彈 簧 O-RING	NBR		
把 手 LEVER	FCD45	A536	
齒輪操作器 GEAR BOX	FC20	A126 B	
戶外型齒輪 GEAR BOX	SUS304		CF8

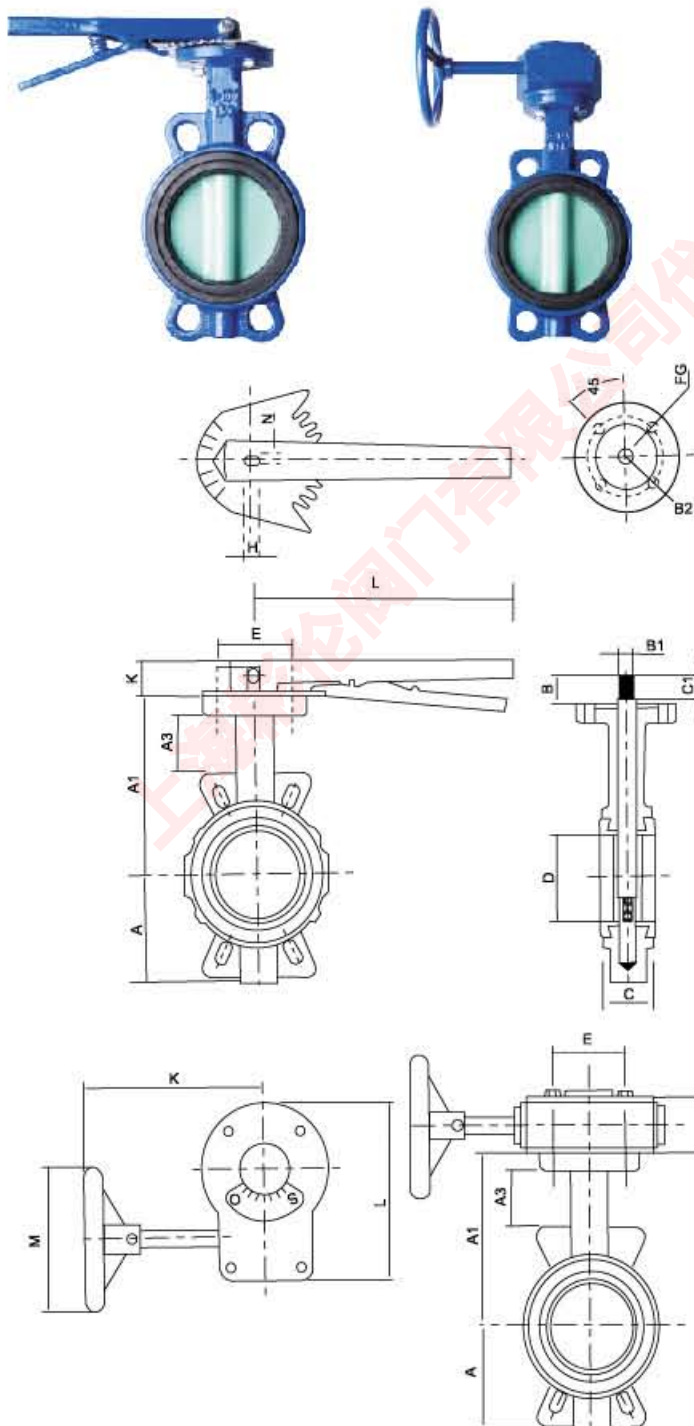

LALVE SIZE	LEVER OPERATED DIMENSIONS			
inch	K	L	M	N
2-3	32	220	8	13
4-5	32	245	11	16
6	32	245	13	19
8	34	360	16	22
10	34	360	19	25
12	34	360	19	28

LALVE SIZE	HANDWHEEL GEAR ACTUATOR			
inch	K	L	M	N
2-6	185	110	150	56
8-12	280	165	250	70
14-18	290	205	350	85
20-24	375	290	410	110

單位/mm

SIZE	A	A1	B	B1	B2	C1	D	E	A3	C
2"	85	135	32	13	8	24	56	70	83	43
2.5"	90	145	32	13	8	24	70	70	88	46
3"	98	152	32	13	8	24	81	70	59	46
4"	110	170	32	16	11	24	103	70	61	52
5"	112	187	32	16	11	24	126	70	65	56
6"	140	200	32	16	11	24	149	70	64	56
8"	170	230	34	19	13	26	193	102	75	60
10"	207	276	34	22	16	26	245	102	76	68
12"	238	300	34	28	19	26	296	102	61	78
14"	266	355	55	32	10*8	40	330	140	70	78
16"	300	380	55	35	10*8	40	386	140	75	102
18"	323	425	55	38	10*8	40	433	140	72	114
20"	350	430	90	42	12*8	40	487	165	77	127
24"	407	500	90	50	12*8	40	582	165	80	154

蝶閥系列

<b>FS-042F</b>	法蘭蝶閥 (球鐵葉片)	<b>BUTTERFLY VALVE (Flange Type) Ductile Iron Disc</b>
<b>FS-044F</b>	法蘭蝶閥 (不銹鋼葉片)	<b>BUTTERFLY VALVE (Flange Type) Stainless Disc</b>
<b>FS-045</b>	全耳型 把手式蝶閥	<b>BUTTERFLY VALVE &amp; LEVER (Lug Type)</b>
<b>FS-046</b>	全耳型 齒輪式蝶閥	<b>BUTTERFLY VALVE &amp; GEAR (Lug Type)</b>
<b>FS-044WF</b>	鑄鋼法蘭蝶閥	<b>CARBON STEEL BUTTERFLY VALVE</b>
<b>FS-038F</b>	不銹鋼法蘭蝶閥	<b>STAINLESS STEEL BUTTERFLY VALVE</b>



**FIG: FS042F**

壓力等級 standard pressure	JIS10K PN10 PN16
法蘭規格 flange type	ANSI B16.5 CLASS150

測試壓力 test pressure (依據相應壓力等級)	BODY*1.5 SEAT*1.1
-------------------------------------	-------------------

零件PART	材質MATERIAL		可變更材質
閥蓋 BODY	FC20,FCD45	WCB	304/316
閥座 SEAT	NBR / ERDM SUS+BLACK LEAD		PTFE
閥桿 STEM	STAINLESS STEEL	304/316	17-4PH
葉片 DISC	DUCTILE IRON / SUS 304		SUS 316
固定片 BUSHING	NYLON	SS41	SUS 304
把手 LEVER	DUCTILE IRON	FCD45	
齒輪操作器 GEAR BOX	CAST IRON	FC20	SUS 304

蝶閥系列

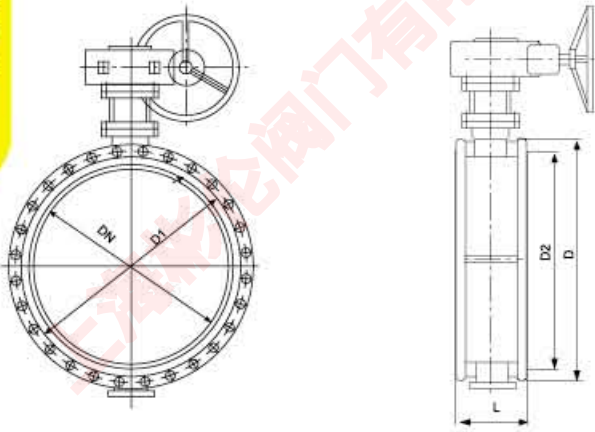

SIZE		DIMENSION (mm)					
INCH	DN (mm)	D	D1	D2	D3	D4	L
FS042F 1.0, 1.6Mpa / FS044F 1.0, 1.6Mpa							
28"	700	895	910	840	840	794	292
32"	800	1015	1025	950	950	901	318
36"	900	1115	1125	1050	1050	1001	330
40"	1000	1230	1255	1160	1170	1112	410
48"	1200	1455	1485	1380	1390	1328	470
56"	1400	1675	1685	1590	1590	1530	530
64"	1600	1915	1930	1820	1820	1750	600
72"	1800	2115		2020		1950	670
80"	2000	2325		2230		2150	760

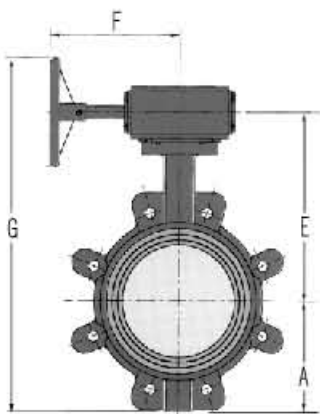

**FIG: FS046**  
齒輪式

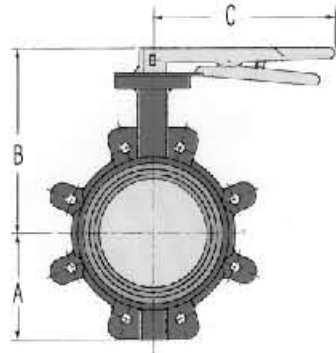

**FIG: FS045**  
把手式

SIZE		DIMENSIONS(m/m)						
m/m	inch	A	B	C	E	F	G	
FS045 1.0, 1.6Mpa / FS046 1.0, 1.6Mpa								
40	1 1/2"	60	150	225	143	137	150	
50	2"	85	165	225	158	137	150	
65	2 1/2"	90	177	225	170	137	150	
80	3"	98	184	225	177	137	150	
100	4"	112	202	225	195	137	150	
125	5"	125	219	225	212	137	150	
150	6"	140	232	225	225	137	150	
200	8"	170	264	345	255	220	200	
250	10"	207	310	345	301	220	200	
300	12"	238	334	345	325	220	200	
350	14"				412	270	300	
400	16"				437	270	300	
450	18"				482	270	300	
500	20"				487	290	350	
550	22"				517	137	150	
600	24"				557	290	350	

FS-044W/043W

空壓專用蝶閥

CAROB STEEL BUTTER FLY VALVE

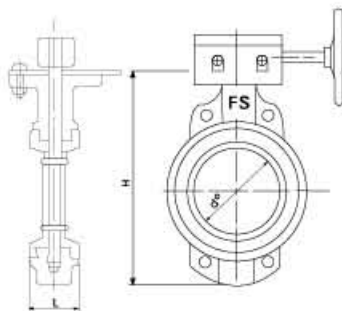

公稱壓力	最高使用壓力	試驗壓力 (水壓)	
		閥體	閥座
1.6Mpa	120°C以下之空氣	閥體	閥座
	1.0Mpa	2.4Mpa	1.76Mpa

零件PART	材質MATERIAL	
閥杆	STAINLESS STEEL	SUS410
閥盤 葉片	CARBO/STAINLESS STEEL	WCB/SUS304
閥座	EPDM	EPDM
閥體	WCB STEEL	WCB
密封圈	EPDM	EPDM
定位片	CARBON STEEL	SS41
螺帽	STAINLESS STEEL	SUS410
定位螺絲	STAINLESS STEEL	SUS410
齒輪	STAINLESS STEEL	SUS410
手輪	DUCTLIE IRON	FCD45

FIG: FS044W 齒輪式

注: FS043W為把手式

單位/mm

尺寸	1-1/2	2	2-1/2	3	4	5	6	8	10	12	14	16	18	20	24
L	43	43	46	46	52	56	56	60	68	78	78	102	114	127	154
H	227	280	295	309	342	376	403	468	537	608	698	743	786	882	1024
D	41	51	64	76	102	127	152	203	254	305	328	378	431	489	588

FS-036C  
FS-036W

鑄鐵球閥  
鑄鋼球閥

CAST IRON/CARBON STEEL BALL VALVE

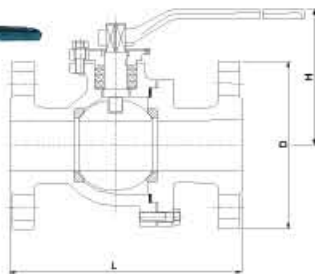

公稱壓力	最高使用壓力	試驗壓力 (水壓)	
		閥體	閥座
	80°C以下之水	閥體	閥座
1.0Mpa	1.0Mpa	1.5Mpa	1.1Mpa
1.6Mpa	1.6Mpa	2.4Mpa	1.76Mpa

零件PART	材質MATERIAL	
閥體	CAST/DUCTILE IRON	FC20/WCB
閥杆	STAINLESS STEEL	SUS304
閥球	CAST BRONZE/STAINLESS	FC20/SUS304
墊片	PTFE	
閥座	PTFE	
手柄	FCD400	

單位/mm

尺寸	1/2	3/4	1	1-1/4	1-1/2	2	2-1/2	3	4	5	6	8	10	12	14	16
L	108	117	127	140	165	178	190	203	229	356	394	457	533	610	688	762
H	59	63	75	85	95	131	142	170	201	252	272	342	495	580	625	720
D	95	105	115	135	145	155	175	185	210	245	280	335	405	460	520	580

鑄鐵  
鑄鋼  
球閥  
系列

# FS-051

PN16  
鑄鐵暗桿式閘閥

## CAST IRON GATE VALVE

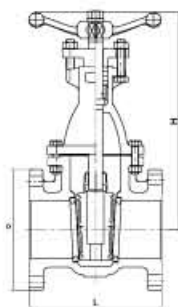

單位/mm

尺寸	2	2-1/2	3	4	5	6	8	10	12
L	178	190	203	229	254	267	292	330	356
H	252	270	290	365	420	455	575	686	782
D	165	185	200	220	250	285	340	405	460

公稱壓力	最高使用壓力	試驗壓力 (水壓)	
		閥體	閥座
1.6Mpa	80°C以下之水 1.6Mpa	2.4Mpa	1.76Mpa

零件PART	材質MATERIAL	
閥體 BODY	CAST IRON	FC20
閥蓋 BONNET	CAST IRON	FC20
閥桿 STEM	STAINLESS STEEL	SUS416
閥盤 DISC	CAST IRON	FC20
座環 SEAT RING	CAST BRONZE	BC6
壓板 GLAND	DUCTILE IRON	FCD45
迫緊 PACKING	ASBESTOS	
手輪 HANDWHEEL	CAST IRON	FC20

# FS-052

PN16  
鑄鐵明桿式閘閥

## CAST IRON GATE VALVE Outside screwed & yoke.

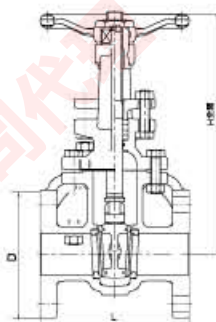

單位/mm

尺寸	2	2-1/2	3	4	5	6	8	10	12
L	178	190	203	229	254	267	292	330	356
H	267	280	300	405	460	560	705	880	1100
D	165	185	200	220	250	285	340	405	460

公稱壓力	最高使用壓力	試驗壓力 (水壓)	
		閥體	閥座
1.6Mpa	80°C以下之水 1.6Mpa	2.4Mpa	1.76Mpa

零件PART	材質MATERIAL	
閥體 BODY	CAST IRON	FC20
閥蓋 BONNET	CAST IRON	FC20
閥桿 STEM	STAINLESS STEEL	SUS416
閥盤 DISC	CAST IRON	FC20
座環 SEAT RING	CAST BRONZE	BC6
壓板 GLAND	DUCTILE IRON	FCD45
迫緊 PACKING	ASBESTOS	
手輪 HANDWHEEL	CAST IRON	FC20

# FS-051S/051DS

PN10,PN16  
鑄鐵球鐵軟密封暗桿式閘閥

## CAST/DUCTILE IRON RESILIENT SEATED GATE VALVE

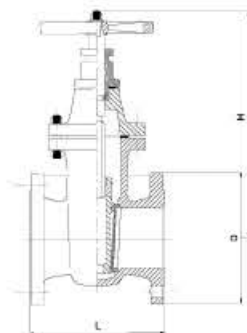

單位/mm

尺寸	2	2-1/2	3	4	5	6	8	10	12	14	16	18	20	24
L1	182	190	203	232	258	270	292	328	355	375	406	432	457	508
H1	313	332	372	424	497	562	680	837	948	1010	1220	1280	1480	1665
L2	150	170	180	190	200	210	230	250	270	290	310	330	350	390
H2	165	185	200	220	250	285	340	405	460	520	580	640	715	840
D	240	275	300	330	460	475	520	620	705	755	835	880	960	1120

公稱壓力	最高使用壓力	試驗壓力 (水壓)	
		閥體	閥座
1.0Mpa	80°C以下之水 1.0Mpa	1.5Mpa	1.1Mpa
1.6Mpa	1.6Mpa	2.4Mpa	1.76Mpa

零件PART	材質MATERIAL	
閥體 BODY	CAST/DUCTILE IRON	FC20/FCD45
閥蓋 BONNET	CAST/DUCTILE IRON	FC20/FCD45
閥桿 STEM	STAINLESS STEEL	SUS304
閥盤 DISC	CAST/DUCTILE IRON	FC20/FCD45
壓板 GLAND	CAST/DUCTILE IRON	FC20/FCD45
手輪 HANDWHEEL	CAST IRON	FC20

鑄鐵鑄鋼球閥系列

**FS-052S/052DS** PN10,PN16 鑄鐵/球鐵軟密封明桿式閘閥

**CAST/DUCTILE IRON RESILIENT SEATED GATE VALVE**



公稱壓力	最高使用壓力	試驗壓力 (水壓)	
		閘體	閘座
	80°C以下之水		
1.0Mpa	1.0Mpa	1.5Mpa	1.1Mpa
1.6Mpa	1.6Mpa	2.4Mpa	1.76Mpa

零件PART	材質MATERIAL	
閘體 BODY	CAST/DUCTILE IRON	FC20/FC45
閘蓋 BONNET	CAST/DUCTILE IRON	FC20/FC45
閘桿 STEM	STAINLESS STEEL	SUS304
閘盤 DISC	CAST/DUCTILE IRON	FC20/FC45
閘板 GIAND	CAST/DUCTILE IRON	FC20/FC45
手輪 HANDWHEEL	CAST IRON	FC20

單位/mm

尺寸	2	2-1/2	3	4	5	6	8	10	12	14	16	18	20	24
L1	182	190	203	232	258	270	292	328	355	375	406			
H1	313	332	350	420	581	581	736	882	1009	1300	1380			
L2	150	170	180	190	200	210	230	250	270	290	310	330	350	390
H2	330	370	400	460	608	620	770	880	1025	1000	1100	1170	1230	1370
D	165	185	200	220	250	285	340	405	460	520	580	640	715	840

**FS-072/072D** PN10,PN16 鑄鐵/球鐵止回閥

**CAST/DUCTILE IRON SWING CHECK VALVE**

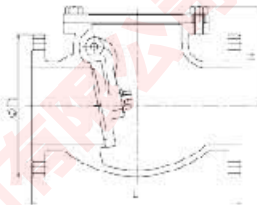

單位/mm

尺寸	2	2-1/2	3	4	5	6	8	10	12
L	160	175	180	228	250	300	375	622	698
H	70	80	80	100	125	140	185	283	330
D	165	185	200	220	250	285	340	405	460

公稱壓力	最高使用壓力	試驗壓力 (水壓)	
		閘體	閘座
	80°C以下之水		
1.0Mpa	1.0Mpa	1.5Mpa	1.1Mpa
1.6Mpa	1.6Mpa	2.4Mpa	1.76Mpa

零件PART	材質MATERIAL	
閘體 BODY	CAST/DUCTILE IRON	FC20/FC45
閘座 SEAT	BRONZE	BC6
閘盤 DISC	DUCTILE IRON	FC45
吊架	DUCTILE IRON	FC45
插銷 PIN	STAINLESS STEEL	SUS304
上蓋 COVER	CAST IRON	

**FS-073/073D** PN10,PN16 鑄鐵/球鐵緩衝止回閥

**CAST/DUCTILE IRON RESILIENT SEATED GATE VALVE**

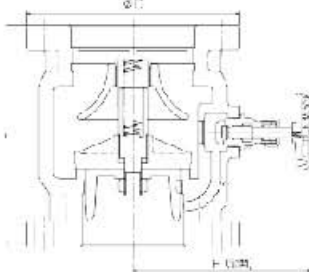

單位/mm

尺寸	2	2-1/2	3	4	5	6	8	10	12	14	16
L	122	142	155	180	200	220	275	325	375	425	475
H	160	170	180	180	220	255	290				
D	165	185	200	220	250	285	340	405	460	515	575

公稱壓力	最高使用壓力	試驗壓力 (水壓)	
		閘體	閘座
	80°C以下之水		
1.0Mpa	1.0Mpa	1.5Mpa	1.1Mpa
1.6Mpa	1.6Mpa	2.4Mpa	1.76Mpa

零件PART	材質MATERIAL	
閘體 BODY	CAST/DUCTILE IRON	FC20/FC45
閘座 SEAT	CAST BRONZE	BC6
閘盤 DISC	DUCTILE IRON	FC45
閘心 STEM	STAINLESS STEEL	SUS410
彈簧 SPRING	STAINLESS STEEL	SUS304
閘板 DISC	CAST IRON	FC20

鑄鐵  
鑄鋼  
球閥  
系列

**FS-074/074D** PN10,PN16 鑄鐵/球鐵雙瓣止回閥

**CAST/DUCTILE IRON WAFER TYPE CHECK VALVE**

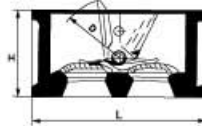
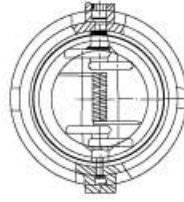

公稱壓力	最高使用壓力	試驗壓力 (水壓)	
		閥體	閥座
1.0Mpa	1.0Mpa	1.5Mpa	1.1Mpa
1.6Mpa	1.6Mpa	2.4Mpa	1.76Mpa

零件PART	材質MATERIAL	
閥體 BODY	CAST/DUCTILE IRON	FC20/FCD45
密封圈 SEAT	EPDM	EPDM
閥盤 DISC	STAINLESS STEEL	SUS304/316
彈簧 SPRING	STAINLESS STEEL	SUS304
心軸 STEM	STAINLESS STEEL	SUS304/316

單位/mm

尺寸	2	2-1/2	3	4	5	6	8	10	12	14	16	18	20	24
L	101	121	131	156	187	217	267	330	375	420	483	538	592	697
H	54	54	57	64	70	76	95	108	143	184	191	203	213	222

鑄鐵  
鑄鋼  
球閥  
系列

**FS-081/081D** PN10,PN16 鑄鐵/球鐵Y型過濾器

**CAST/DUCTILE IRON Y-STRAINER**

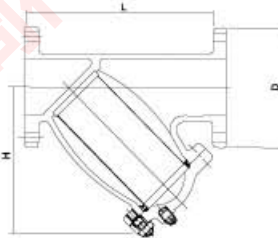

公稱壓力	最高使用壓力	試驗壓力 (水壓)	
		閥體	閥座
1.0Mpa	1.0Mpa	1.5Mpa	1.1Mpa
1.6Mpa	1.6Mpa	2.4Mpa	1.76Mpa

零件PART	材質MATERIAL	
閥體 BODY	CAST/DUCTILE IRON	FC20/FCD45
過濾網 SCREEN	STAINLESS STEEL	SUS304
墊圈 GASKET	GRAPHITE	
塞子 PLUG	STEEL	SS41
閥蓋 COVER	CAST/DUCTILE IRON	FS20/FCD45

單位/mm

尺寸	2	2-1/2	3	4	5	6	8	10	12	14	16	18	20
L	230	250	280	310	350	380	500	580	850				
H	140	150	175	230	260	300	360	440	525				
D	165	185	200	220	250	285	340	405	460				

**FS-091/091W** PN10,PN16 鑄鐵/鑄鋼截止閥

**CAST IRON/CARBON STEEL GLOBE VALVE**

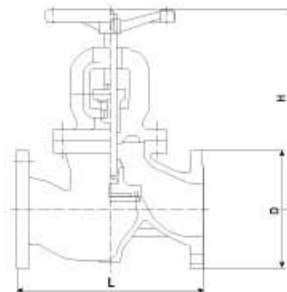

公稱壓力	最高使用壓力	試驗壓力 (水壓)	
		閥體	閥座
1.0Mpa	1.0Mpa	1.5Mpa	1.1Mpa
1.6Mpa	1.6Mpa	2.4Mpa	1.76Mpa

零件PART	材質MATERIAL	
閥體 BODY	CAST IRON CARBON STEEL	FC20/WCB
座環 SEAT RING	CAST BRONZE	BC6
閥杆 STEM	STAINLESS STEEL	SUS410
閥盤 DISC	CAST IRON CARBON STEEL	FC20/WCB
上蓋 BONNET	CAST IRON CARBON STEEL	FC20/WCB

單位/mm

尺寸	1/2	3/4	1	1-1/4	1-1/2	2	2-1/2	3	4	5	6	8	10	12
L	130	150	160	180	200	230	290	310	350	400	480	600	650	750
H	218	260	275	282	332	350	405	360	412	462	510	715	789	925
D	95	105	115	135	145	160	180	195	215	245	280	340	405	460

## 一、用途

SP45F型静态平衡阀、是液体管路流量调节阀，其作用是方便、准确的调节流量，有效地解决管网系统中存在的冷热不均，水力失调的问题。它不但有良好的调节性能，而且有开度显示和开度锁定功能，广泛用于供暖和空调系统及其它需要调节流量的液体管路系统。由于该阀上还设有流量测压小阀，可用智能仪表进行一次性调试，将系统中总水量控制在合理范围内，达到管网平衡，因而节约能源显著。

## 二、结构及主要部件材质

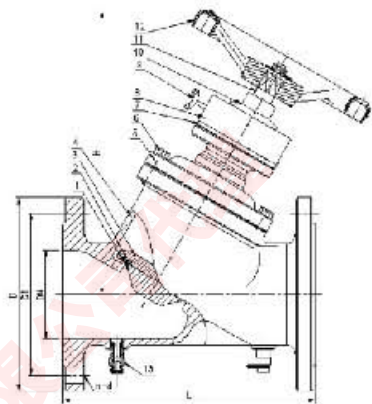

结构图

序号	品名	材质
1	调节瓣	HT200 WCB、340
2	密封	NBR、EPTM
3	阀瓣	A105、304
4	阀体	HT200 WCB、304
5	阀盖	HT200 WCB、304
6	螺栓	45#、304
7	压盖	2WCB、304
8	数字罩	ABS镀硬铬
9	钥匙	钢制
10	刻度盘	ABS
11	阀杆	中碳钢 2Cr13、304
12	手轮	玛钢
13	测试嘴	铜(探针式)

控制系列

## 三、特点

- 1、线性流量特性，开度大时流量大，开度小时流量小；
- 2、阀体采用直流式结构，流体阻力小；
- 3、有开启圈数显示，开启圈数与阀杆螺距的乘积，即为开度数值；
- 4、阀门进出口有测压小阀(探针式)，与智能仪表用软管连接后，可以方便地测量出阀门前后压差和通过阀门的流量；
- 5、每只阀门都配有专用的钥匙，锁定后，没有钥匙，无法开启；
- 6、密封面采用NBR天然橡胶或聚四氟乙烯，密封性能好，寿命长。

## 四、主要外型尺寸 (mm)

公称通径 Dn (mm)		32	40	50	65	80	100	125	150	200	250	300	350	400	450	500	600
L		168	180	195	215	250	270	320	360	430	520	600	700	780	812	875	1000
PN10	D	135	145	160	180	195	215	245	280	335	390	440	500	565	615	670	780
	D1	100	110	125	145	160	180	210	240	295	350	400	460	515	565	620	725
PN16	D	135	145	160	180	195	215	245	280	335	405	460	520	580	640	705	840
	D1	100	110	125	145	160	180	210	240	295	355	410	470	525	585	650	770
PN25	D	135	145	160	180	195	230	270	300	360	425	485	550	610	660	730	840
	D1	100	110	125	145	160	190	220	250	310	370	430	490	550	600	660	770
H		200	225	240	265	275	285	320	340	420	510	580	680	790	900	960	1100



FIG: FS600X-PD



FIG: FS600X-PO

### 性能技術參數

控制氣源:	可用經過濾的乾燥空氣或添加潤滑油的空氣 水或輕質液壓油，必須適合NBR EPDM等。
使用場所:	室內安裝與室外安裝
氣源壓力:	正常工作氣源壓力為0.3Mpa ~ 0.8Mpa
工作溫度:	-10℃ ~ 120℃
工作行程:	執行機構行程為90°，通過調節螺栓，可在±3°調節。
安 裝:	可任意轉換安裝方向，多種連接方式
手動控制:	當供氣中斷時，執行機構可通過手動杠杆或齒輪箱作緊急操作。
工作時間:	3S ~ 8S
潤 滑:	為提高執行機構的使用壽命，出廠部件加過特殊的潤滑油
材 質:	外殼: 優質鋁合金
	軸: 不銹鋼
	彈簧: 錳鋼 合金鋼 不銹鋼
	活塞: 優質鋁合金
	調整螺栓: 不銹鋼
外 觀:	密封圈: 採用NBR 橡膠密封圈，客戶有需要時，可選用氟橡膠。
	內外表面經過氧化及拋光處理鍍鎳處理，使氣動執行器防腐性能較好，同時保證活塞的摩擦力最小。



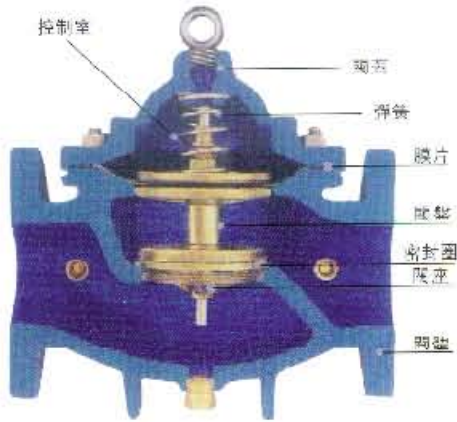

FIG: FS600X-ED



FIG: FS600X-EO

性能技術參數	
電機電源:	110V 220V 380V任意可選
控制電源:	110V 220V 380V
使用場所:	室內安裝與室外安裝
工作溫度:	- 10°C ~ 80°C
工作行程:	90° ± 10° (0° ± 110°)
安 裝:	任意轉換安裝方向, 多種連接方式
手動控制:	當電源中斷時, 執行機構可通過內六角扳手或手輪操作。
限位開關:	4組開關及2個外部機械限位螺栓
閥位指示器:	0° ~ 100° 的閥位指示精神
輸出扭距:	120Nm ~ 3500Nm可供選擇
潤 滑:	為提高執行機構的使用壽命, 出廠前所有運動部件加過特殊的潤滑油。
材 質:	外外殼: 鑄鋁 鋁合金壓鑄
	傳動軸 軸承: 不銹鋼
	齒輪: 合金鋼
	螺栓: 不銹鋼
	墊圈: 聚四氟乙稀 黃銅 青銅
外 觀:	密封圈: NBR EPDM
	內外表面經過氧化拋光處理, 有較好的防腐性能



水力控制閥一般分為隔膜型和活塞型兩大類，本公司所提供之口徑在 $\varnothing 300\text{mm}$ 以下者採用隔膜型，口徑在 $\varnothing 350\text{mm}$ 以上者採用活塞型，兩者之動作原理是類似的。

水力控制閥是由主閥及其附設導管、導閥、針閥、球閥等組合而成并配合使用目的，功能及場所的不同而演變成遙控浮球閥(FS100X)減壓閥(FS200X)緩壓止回閥(FS300X)泄壓、持壓閥(FS500X)電動控制閥(FS600X)等系列产品。隔膜型和活塞型動作原理基本相同，都是以上下游壓力差為動力，由向導閥控制，水力自動調節，從而使主閥完全開啓，完全關閉及浮動狀態。

### 遙控浮球閥

#### 特點:

1. 控制水塔或水池的液面，保養簡單，靈活耐用，液位控制準確度高，水位不受水壓干擾且關閉緊密不漏水。
2. 控制浮球可與主閥體分離式安裝。
3. FS100X閥門建議水平安裝在水箱的底部或是靠近水池的地方，如需垂直安裝請聯系本公司。
4. 壓力等級：PN10、PN16。

#### 工作原理:

通過壓力傳遞，使主閥隨着很小尺寸的向導閥的變化而進行調節。

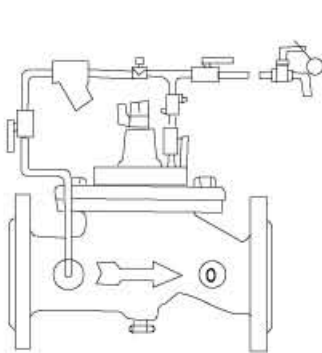

**FIG: FS100X**  
遙控浮球閥

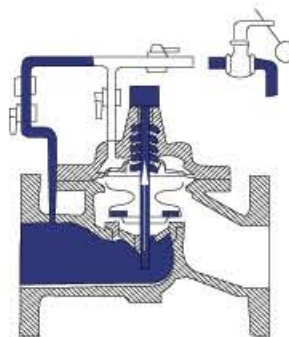

當水箱中的水位過低時，浮球導向閥全部開啓，主閥隨之開啓，向水箱中進水。

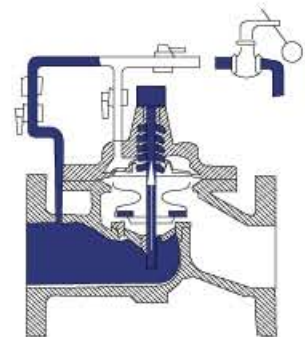

當浮球升到一半位置時，浮球導向閥也達到半開位置，主閥薄膜上游的壓力推動主閥開始關閉，當浮球到達高位置時，浮球的導向閥全部關閉，主閥也隨之完全關閉。

# 減壓閥

## PRESSURE RELIEF VALVE

### 特點:

1. 控制主閥的固定出口壓力，不因主閥上游進口壓力變化而改變，亦不因主閥下游出口用水量變化而改變其出口壓力。
2. 可用于生活給水，消防系統及工業給水系統。
3. FS200X閥門建議水平安裝。如需垂直安裝請聯系本公司。
4. 壓力等級：PN10、PN16。

### 工作原理:

通過壓力傳遞，使主閥隨着很小尺寸的向導閥的變化而進行調節。

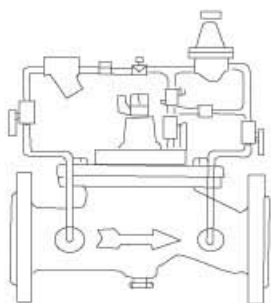
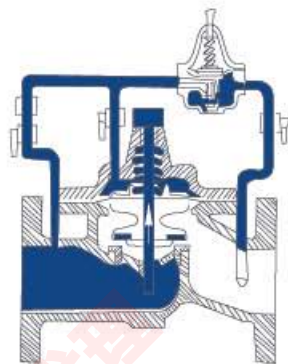
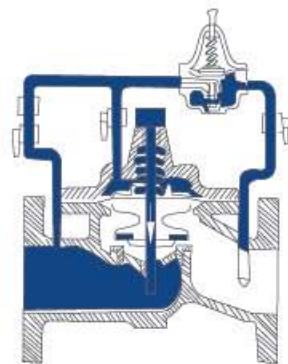

FIG: FS200X  
減壓閥



當下游壓力太高時，向導閥M關閉，旁通中的壓力施加于主閥A的薄膜上，使主閥A處於關閉的位置，從而減小下游的壓力。



當下游壓力太低時，導向閥M自動打開，旁通中的壓力不再施加于主閥A的薄膜上，關閉系統放鬆，回到開啓狀態，從而增加下游的壓力。

# 緩閉止回閥

## SLOW CONTROL CHECK VALVES

### 特點:

1. 具有開啓和關閉速度調控的逆止閥，於啓動或停止抽水機運轉時，可配合現場調節至最佳開啓或關閉速度。
2. 可用於高層建築，減少水錘現象產生，以達安靜關閉之效果。
3. FS300X閥門建議水平安裝。如需垂直安裝請聯系本公司。
4. 壓力等級：PN10、PN16。

### 工作原理:

通過壓力傳遞，使主閥隨着很小尺寸的向導閥的變化而進行調節。

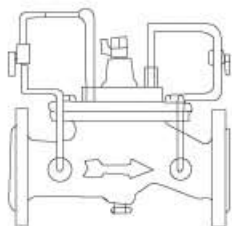
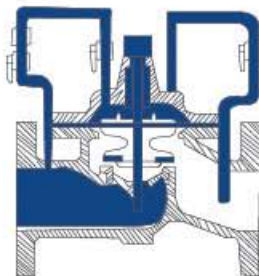
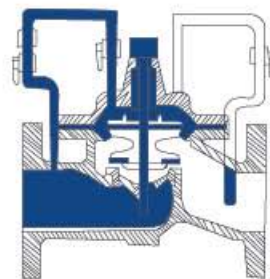

FIG: FS300X  
緩閉止回閥



通過設定流速，水泵運轉時，主閥隨之緩緩開啓。



水泵停止運轉時壓力下降，導向閥關閉，主閥隨之關閉。

特點:

1. 泄壓閥:
  - 可將給水管中超過向導閥安全設定值之壓力釋放, 並維持管中壓力于一安全設定值以下, 以防止管中高壓或突壓 (SURGE) 毀損管綫或設備。
  - 可用于高層大樓消防測試循環系統之泄壓用, 以防止水壓過高造成系統危險。
2. 持壓閥:
  - 可維持主閥上游供水壓力于某一設定值以上, 以保障主閥上游供水區之壓力。
3. FS500X建議水平安裝, 如需垂直安裝請聯系本公司。
4. 壓力等級: PN10、PN16。

工作原理:

通過壓力傳遞, 使主閥隨着很小尺寸的向導閥的變化而進行調節。

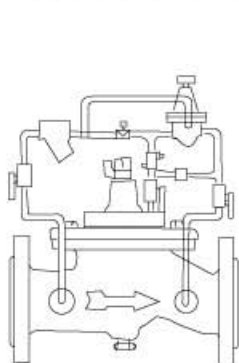
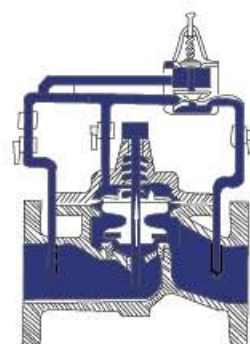

FIG: FS500X  
泄壓、持壓閥



當上游壓力低於設定值時, 導向閥關閉, 上游的壓力作用于主閥的薄膜上, 使主閥關閉。



當上游壓力增加, 超過設定值時, 導向閥開啓, 作用于主閥薄膜上的壓力被釋放, 因而主閥開啓, 進行泄壓。

特點:

1. 裝置于管路中, 可做為遙控開啓或關閉之功能, 同時可加裝速度調控裝置。
2. 可取代電動閘閥或蝶閥, 維修簡單。(有常開型、常閉型供選擇)
3. FS600X建議水平安裝, 如需垂直安裝請聯系本公司。
4. 壓力等級: PN10、PN16。

工作原理:

通過壓力傳遞, 使主閥隨着很小尺寸的向導閥的變化而進行調節。

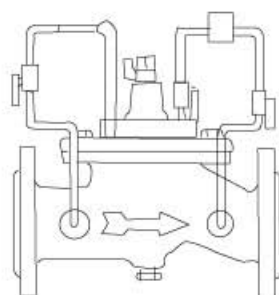
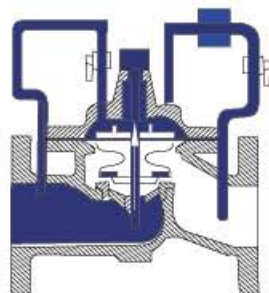
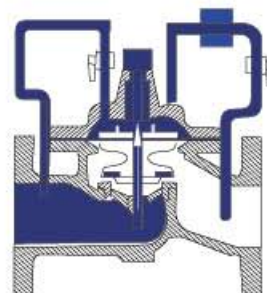

FIG: FS600X  
電動控制閥



當下游需要供水時, 電磁閥開啓, 作用于主閥薄膜上的壓力降低隨之主閥開啓。



當下游需要停止供水時, 電磁閥關閉, 上游壓力作用于主閥的薄膜上, 使主閥關閉。

## 防污隔斷閥

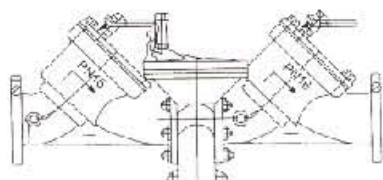

FIG: FS700X

防污隔斷閥，是一種安裝在各類管路系統中用于嚴格阻止介質倒流，保護其後的介質或設備不受污染的止逆類閥門。由兩個串聯的止回閥和過渡部分組成，密封嚴密，確保介質無一點回流，安全可靠，使用壽命長。

公稱壓力	1.0 - 2.5Mpa
公稱通徑	50 - 600mm
適用介質	水
適用溫度	0 - 80°C
法蘭標準	GB/T 17241.6 GB/T 9113
試驗標準	GB/T 13927 API598

## 防爆波閥

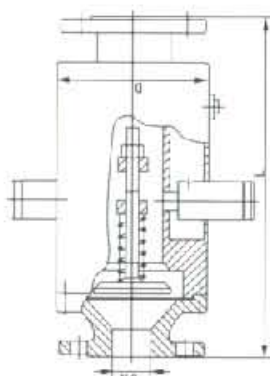

FIG: FS800X

該閥是一種阻擋水錘和防止破壞水錘的水用安全閥。通常安裝在工程管道的前部，當水錘形成但還沒有破壞能力的時候，緩衝彈簧將水錘化解。當形成水錘達到足以破壞其後的設備時，安全閥組發生作用，將閥腔裏的壓力排出閥體。保障閥後設備的安全運轉。

公稱壓力PN(Mpa)	1.0 - 2.5Mpa
閥門壓力試驗	GB/T 13927 - 1992
閥門結構長度	GB/T 1221 - 1989
閥門標志	GB/T 1220 - 1989
工作溫度	≤80°C
適用介質	水 油 非腐蝕性介質

**FS-TB1****不銹鋼絲口軟管**

公稱通徑	DN15-DN65	密封試驗壓力 (水壓)	1.76Mpa
標準代號	/	允許使用壓力 (氣壓)	0.8Mpa
最大工作壓力 (水壓)	1.6Mpa	工作溫度範圍	0-120°C
殼體試驗壓力 (水壓)	2.4Mpa	表面處理	/
主要零件	閥體：不銹鋼 編織網：不銹鋼		

**FS-XGD1/FS-XGD2****橡膠軟接頭**

公稱通徑	DN25-DN500	密封試驗壓力 (水壓)	1.76Mpa
標準代號	/	允許使用壓力 (氣壓)	0.6Mpa
最大工作壓力 (水壓)	1.6Mpa	工作溫度範圍	0-80°C
殼體試驗壓力 (水壓)	2.4Mpa	表面處理	/
主要零件	閥體：天然橡膠 接口：碳鋼、法蘭		

**FS-TB2****不銹鋼法蘭金屬軟管**

公稱通徑	DN40-DN300	密封試驗壓力 (水壓)	1.76Mpa
標準代號	/	允許使用壓力 (氣壓)	0.6Mpa
最大工作壓力 (水壓)	1.6Mpa	工作溫度範圍	0-80°C
殼體試驗壓力 (水壓)	2.4Mpa	表面處理	/
主要零件	閥體：不銹鋼 編織網：不銹鋼 法蘭：碳鋼/不銹鋼		

**FS-TB3****不銹鋼法蘭接管**

公稱通徑	DN40-DN300	密封試驗壓力 (水壓)	1.76Mpa
標準代號	/	允許使用壓力 (氣壓)	0.6Mpa
最大工作壓力 (水壓)	1.6Mpa	工作溫度範圍	0-80°C
殼體試驗壓力 (水壓)	2.4Mpa	表面處理	/
主要零件	閥體：不銹鋼 編織網：不銹鋼 法蘭：碳鋼/不銹鋼		

1.密封件使用溫度參照表。

材料品名	丁腈	三元乙丙	氟橡膠	聚四氟乙稀	硅橡膠	合金鋼
代號	NBR	EPDM	FPM	PTFE	Q	H或P
耐最高溫度	100	120	200	200	300	450
耐最低溫度	-20	-40	-20	-20	-100	-100
適用工作溫度	-10 ~ +80	-20 ~ +100	-10 ~ +150	-10 ~ +180	-40 ~ +178	-90 ~ +425

橡膠耐高低溫範圍

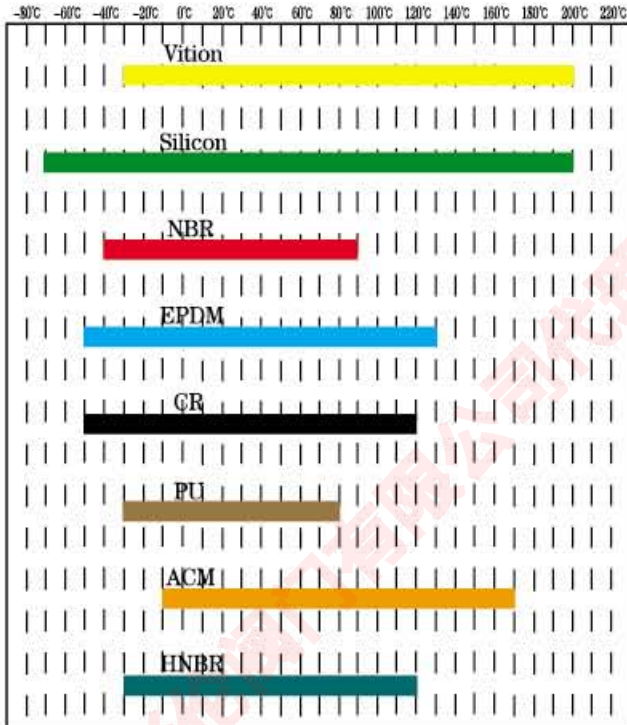

GB—PN16法蘭規格

標準通徑	內徑	外徑	厚	座厚	厚徑	中心孔徑	孔徑	孔數
	A	D	T	F	G	C	H	N
10	14	90	14	2	41	60	14	4
15	18	95	14	2	46	65	14	4
20	25	105	16	2	56	75	14	4
25	32	115	16	3	65	85	14	4
32	38	140	18	3	76	100	18	4
40	45	150	18	3	84	110	18	4
50	57	165	20	3	99	125	18	4
65	76	185	20	3	118	145	18	4
80	89	200	20	3	132	160	18	8
100	108	220	22	3	156	180	18	8
125	133	250	22	3	184	210	18	8
150	159	285	24	3	211	240	22	8
200	219	340	26	3	266	295	22	12
250	273	405	29	3	319	355	26	12
300	325	460	32	4	370	400	26	12
350	377	520	35	4	429	470	26	16
400	426	580	38	4	480	525	30	16
450	478	640	42	4	548	585	30	20
500	529	715	46	4	609	650	33	20
600	630	840	52	5	720	770	36	20

橡膠材質特性表

◎優Excellent ○良Good ▲可Fair ×裂Not Recommend

	Viton	Silicone	NBR	EPDM	CR	PU	ACM
<b>動態特性 Dynamic characteristic</b>							
拉力 Tensile strength	▲	×	○	▲	○	○	×
耐磨耗 Abrasion resistance	▲	×	○	○	○	○	×
耐撕裂 Tear resistance	▲	×	○	▲	○	○	×
耐撞擊 Impact resistance	▲	×	○	○	○	○	×
<b>靜態特性 Static characteristic</b>							
壓縮性 Compression set	○	▲	○	○	○	○	▲
耐熱 Heat resistance	○	○	▲	○	○	▲	○
耐低溫性 Low temperature resistance	▲	○	○	○	○	▲	×
耐氣候 Weather resistance	○	○	▲	○	○	▲	○
耐臭氧 ozone resistance	○	○	▲	○	○	○	○
耐礦物油 Mineral resistance	○	▲	○	×	▲	○	○
耐汽油 Gasoline Resistance	○	▲	○	×	▲	○	○
耐酸 Acid resistance	○	▲	○	○	○	×	▲
耐鹼 Alkali resistance	○	▲	○	○	○	×	×
耐甲苯 Toluene resistance	▲	▲	▲	▲	×	▲	▲
耐醇類 Alcohol resistance	○	○	○	○	○	○	○
耐酮類 Ketone resistance	▲	▲	▲	○	▲	▲	▲
耐酯類 Ether resistance	▲	○	×	○	○	▲	▲
耐水 Water resistance	○	○	○	○	○	×	▲
耐燃性 Flame resistance	○	○	▲	▲	○	▲	▲

GB—PN10法蘭規格

標準通徑	內徑	外徑	厚	座厚	座徑	中心孔徑
	A	D	T	F	G	C
DN 10	14	90	14	2	41	60
15	18	95	14	2	46	65
20	25	105	16	2	56	75
25	32	115	16	2	65	85
32	38	140	18	2	75	100
40	45	150	18	2	84	110
50	57	165	20	2	99	125
65	76	185	20	2	118	145
80	89	200	20	2	132	160
100	108	220	22	2	156	180
125	133	250	22	2	184	210
150	159	285	24	2	211	240
200	219	340	24	2	255	265
250	273	395	26	2	319	350
300	325	445	26	2	370	400
350	377	505	26	2	429	460
400	426	565	26	2	480	515
450	478	615	28	2	530	565
500	529	670	28	2	582	620
600	630	760	34	2	582	725

輔助資料